

HALLAZGOS ROMANOS EN LA COMARCA DE ESTEPA

AUXILIO MORENO ONORATO y JOSE M.^a JUAREZ MARTIN

INTRODUCCION

Presentamos en este trabajo una serie de materiales arqueológicos integrados en la colección de D. Rafael Machuca (1), procedente de los términos municipales de Estepa y Lora de Estepa en la provincia de Sevilla. El conjunto que damos a conocer está circunscrito a la cerámica romana de dicha colección, cuyo interés arqueológico para valorar la ocupación romana de la zona nos ha movido a su documentación y publicación si bien somos conscientes de las limitaciones de tipo arqueológico que ofrece la recogida de estos ítems por parte de aficionados locales.

La comarca de Estepa se encuentra situada en el ángulo Suroriental de la provincia de Sevilla. Participa de un doble paisaje morfoestructural: la campiña al norte y las primeras estribaciones de las Sierras Subbéticas al sur. La campiña pertenece a la llamada Depresión Bética, fosa tectónica rellenada con sedimentos Terciarios y Cuaternarios, predominando un paisaje de formas onduladas con la presencia de "cerros testigos" en algunas áreas marginales como la que nos ocupa. En la Sierra Subbética dominan los macizos calizos Mesozoicos, separados por pasillos transversales excavados en las margas triásicas, que comunican la campiña con las Altiplanicies interiores (2).

Se trata, por tanto, de una comarca estratégica en las relaciones socio-culturales entre la Baja y la Alta Andalucía, que presenta abundantes vestigios de la cultura material del pasado, si bien hasta el presente se hace patente la falta de una investigación seria y siste-

(1) Agradecemos a don Rafael Machuca Moreno las facilidades que nos ha brindado para la documentación y catalogación del material cerámico objeto de nuestro estudio. Asimismo queremos agradecer a doña Mercedes Roca Roumens la ayuda prestada para este trabajo.

(2) TERAN, M. DE *et alii*: *Geografía regional de España*, Ed. Ariel, Barcelona, 1968.

mática en esta zona puente. Son escasas las noticias que tenemos sobre los restos prehistóricos existentes en esta región, que se reduce a la presencia de algunos objetos de factura prehistórica procedentes de algunas colecciones particulares y repartidas por toda el área geográfica de la comarca de Estepa, a los que hay que unir en los últimos años la publicación de algunos trabajos referentes al mundo prehistórico de la zona (3).

Los vestigios materiales son mucho más abundantes cuando nos referimos a las épocas ibérica y romana, siendo muy frecuente el hallazgo de restos en las amplias zonas de campiña que constituyen esta comarca, y que aparecen recogidos en el Catálogo Arqueológico y Artístico de la provincia de Sevilla (4). La dualidad de nombres —Astapa y Ostipo— que presenta Estepa en los textos clásicos, ha dado lugar a una polémica que se ha venido manteniendo durante siglos sobre si se trataba de poblaciones distintas o de una misma con el nombre transcrito de dos formas diferentes (5).

La primera vez que aparece Estepa en los textos lo hace con el nombre de Astapa (6) a propósito de su destrucción y conquista llevada a cabo por Lucio Marcio en el 206 a.C., narrándose por los autores clásicos, la actitud heroica de sus habitantes y de su suicidio en masa, gesta que es vista con escepticismo por algunos autores (7) y explicada por otros (8). El nombre de Ostippo pertenece al numeroso grupo de ciudades con desinencia en “-ippo”, de procedencia africana, en cuya costa noroeste, colonizada por fenicios y cartagineses, aparecen topónimos con igual desinencia, lo que según algunos historiadores indicaría que Ostippo fue una fundación libio-fenicia o libio-púnica, quizás sobre un poblado indígena preexistente (9).

Lo que parece derivarse de estos textos es que Astapa y Ostippo son dos lugares diferentes, el primero cerca de “Singilis” (río Genil), probablemente en Los Castellares y el segundo en el actual emplazamiento de Estepa. De los textos clásicos nuevamente se desprende el carácter púnico de Astapa (10) y en cuanto a Ostippo, como ya hemos señalado, la misma desinencia en “-ippo” es de procedencia norteafricana. Esta pervivencia del carácter púnico de estas poblaciones viene corroborado por los relieves escultóricos del Tajo Montero (11), si

(3) En esta misma revista, uno de nosotros dio a conocer un importante yacimiento de la Edad del Cobre con antecedentes neolíticos: MORENO ONORATO, A. y CONTRERAS CORTES, F.: “Un yacimiento de la Edad del Cobre en Gilena (Sevilla)”, *Cuad. Preh. Gr.* 6, 1981, pp. 181-202. Sin duda hay que relacionar con este poblado la cueva artificial de Antoniana, recientemente excavada por R. Cruz-Auñón y E. Rivero de la Universidad de Sevilla. Por último, uno de nosotros (J.M.J.M.) ha efectuado una prospección superficial en el término de Lora de Estepa que amplía de alguna manera los escasos conocimientos que sobre época prehistórica tenemos de esta zona.

(4) HERNANDEZ DIAZ, J., SANCHO CORBACHO, A. y COLLANTES DE TERAN, F.: *Catálogo Arqueológico y Artístico de la Provincia de Sevilla*, t. IV, Sevilla, 1954, pp. 25-113.

(5) AGUILAR Y CANO, A.: *Memorial Ostipense*, Ed. Ariel, Granada, 1975 (1886), pp. 671 ss.

(6) LIVIO, T.: *Décadas*, 1, 28.

(7) BLAZQUEZ, J. M. *et alii*: *Historia de España Antigua*, Ed. Cátedra, Madrid, 1978.

(8) BLAZQUEZ, J. M.: *Imagen y mito*, 1977.

(9) HERNANDEZ DIAZ, J., SANCHO CORBACHO, A. y COLLANTES DE TERAN, F.: *Catálogo... op. cit.*, nota 4, p. 30.

(10) Tito Livio al referirse a Astapa dice: *Astapa urbs erat carthagynensium* (LIVIO, T.: *Décadas, op. cit.*, nota 6) y Appiano escribe: *Astapaci, populi libyae* (APPIANO: *De rebus Hispaniensibus*, LVI).

(11) AGUILAR Y CANO, A.: “Hallazgo arqueológico en Estepa”, *Rev. Arch. Bibl. Mus.* 3, 4, 1900, pp. 245-248.

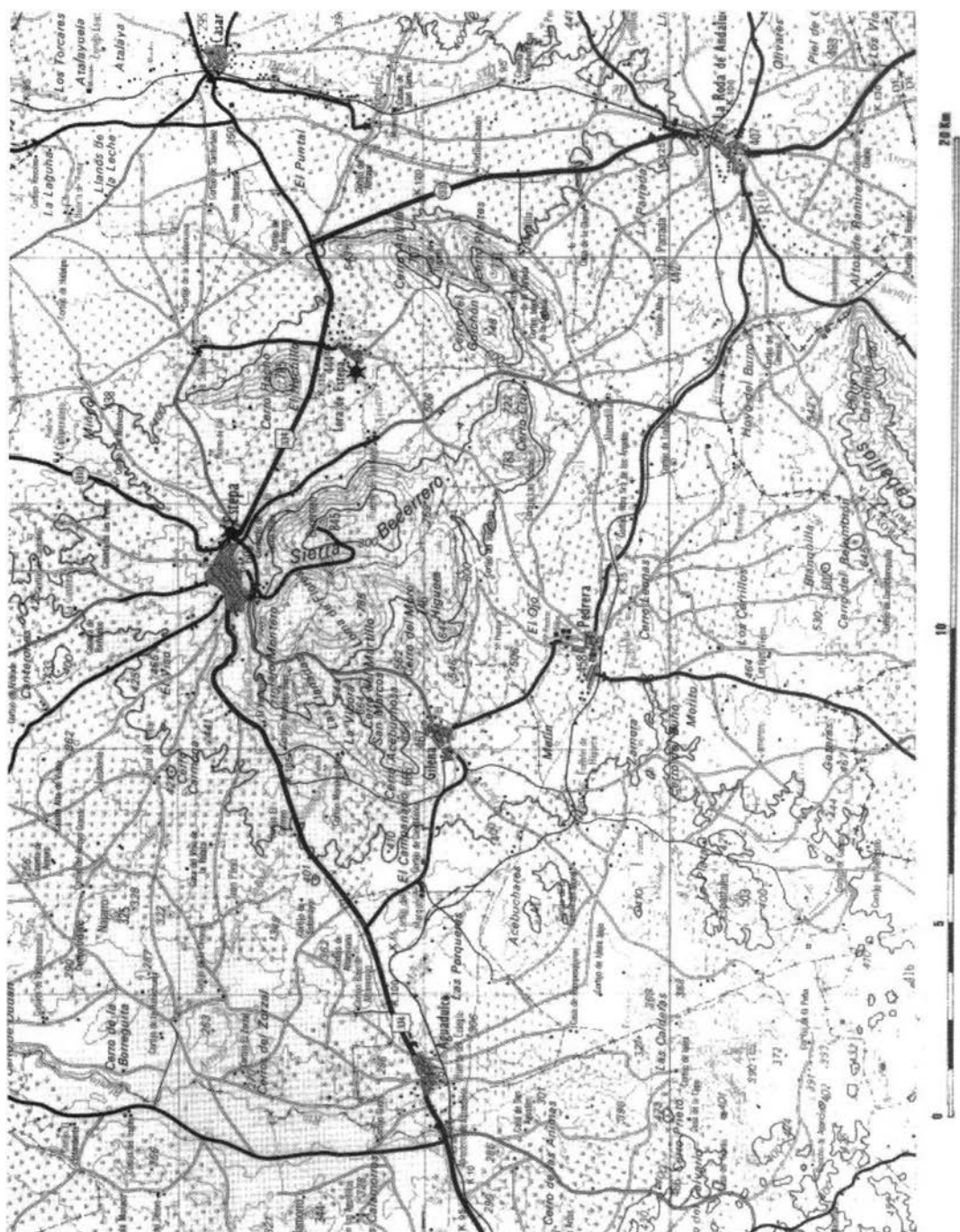

Fig. 1.—Situación geográfica de la comarca de Estepa.

bien otros autores como M. Blech no consideran estos restos escultóricos como testimonio de un culto neopúnico sino como un santuario en el que se veneraba a Apolo y Júpiter durante la segunda mitad del s. II (12).

Plinio (13) nombra a Ostippo calificándola como “oppida libera” del convento astigitano, lo cual iría en favor de la separación de ambas ciudades, ya que sería difícil concebir cómo a una ciudad —Astapa— que se opuso al poder romano se le otorgara luego la categoría de ciudad libre, pues este tipo de ciudad tenía cierta independencia de la administración, derecho de percibir impuestos, facultad de acuñar moneda y la posibilidad de acoger a cualquier exilado de Roma y darle los derechos de la ciudad. Además estaban libres de recibir guarnición romana, teniendo, asimismo, jurisdicción sobre los habitantes de las ciudades e incluso sobre los romanos residentes en ellas, mientras que las demás ciudades dependían del gobernador de la provincia. Esta condición no se basaba en un tratado (“foedus”), sino en una ley o en un senadoconsulto. Se trataba, por tanto, de un acto unilateral y revocable a su arbitrio por el estado romano (14). Esta condición de libre viene refrendada por una dedicación hecha a César Druso, hijo de Tiberio, por Quinto Casio Niger, “decenviratus maximus” (15). Thouvenot (16) y Blech (17) opinan que este decenvirato es pervivencia de una institución indígena.

Parece pues probado que Ostippo tuvo que ser una ciudad diferente de Astapa y que se hallaba enclavada en donde se encuentra la actual Estepa, habiendo aparecido vestigios en el casco urbano, así como los restos de una necrópolis romano-visigoda en el barrio de la Coracha (18). Ostippo ya es nombrada en el itinerario de Antonino en la vía de Gades a Corduba por Antikaria, apareciendo también como encrucijada de otros caminos (19).

RODRIGUEZ DE BERLANGA, M.: “Descubrimiento arqueológico verificado en el Tajo Montero a principios de febrero de 1900”, *Rev. Arch. Bibl. Mus.* 6, 1902, p. 238 y 7, 1902, p. 28. PARIS, P.: *Essai sur l'art et l'industrie de l'Espagne primitive*, t. I, París, 1903, p. 332. GARCIA Y BELLIDO, A.: *La Dama de Elche y el conjunto de piezas reintegradas a España en 1941*, Madrid, 1943, p. 171. GARCIA Y BELLIDO, A.: *Esculturas romanas de España y Portugal*, Madrid, 1949. HERNANDEZ DIAZ, J., SANCHO CORBACHO, A. y COLLANTES DE TERAN, F.: *Catálogo...*, *op. cit.*, nota 4.

(12) BLECH, M.: “Esculturas del Tajo Montero (Estepa). Una interpretación iconográfica”, *La religión romana en Hispania*, Madrid, 1981, pp. 97-110.

(13) PLINIO: *Naturalis historia* 1, III, 2.

(14) GARCIA Y BELLIDO, A.: *La España del siglo I de nuestra era*, Austral, Madrid, 1982.

(15) AGUILAR Y CANO, A.: *Hallazgo...*, *op. cit.*, nota 11.

(16) THOUVENOT, R.: *Essai sur la province romaine de la Bétique*, París, 1940, p. 200.

(17) BLECH, M.: “Esculturas...”, *op. cit.*, nota 12.

(18) BARCO, A. DEL: *La antigua Ostippo y actual Estepa*, Ms., 1788. RODRIGUEZ DE BERLANGA, M.: *Descubrimiento...*, *op. cit.*, nota 11. Noticia aparecida en el diario ABC de Sevilla del día 2 de septiembre de 1962: “Hallazgo de una necrópolis romana en Estepa”. HERNANDEZ DIAZ, J., SANCHO CORBACHO, A. y COLLANTES DE TERAN, F.: *Catálogo...*, *op. cit.*, nota 4. MATA CARRIAZO, J. DE LA: “Memoria de los trabajos de excavación y hallazgos arqueológicos en la zona de Sevilla durante el año 1965”, *Not. Arq. Hisp.* VII-IX, 1964-1965, pp. 308-309. Resaltamos aquí el capítulo V dedicado a Monumentos de la Epoca Romana de AGUILAR Y CANO, A.: *Memorial...*, *op. cit.*, nota 5, pp. 51 ss. RECIO VERGANZONES, A.: “Inscripciones romanas de la Bética: Estepa, Osuna, Martos y Porcuna”, *Bol. I.E.G.* 90, 1976, pp. 73 ss.

(19) En HERNANDEZ DIAZ, J., SANCHO CORBACHO, A. y COLLANTES DE TERAN, F.: *Catálogo Arqueológico y Artístico de la provincia de Sevilla*, t. III, Sevilla 1951, p. 101, se menciona a la ciudad de Estepa como

En relación a Lora de Estepa, podemos decir que es conocida ya desde antiguo con los nombres de Lauro, Olauro, Olaura y Lauris. Si bien el origen de la villa es por el momento desconocido al no constar en ninguna fuente escrita, es importante puntualizar que “si nos fijamos en la estructura de su nombre, en el que no se descubre rastro de etimología o raíz que no corresponda a la lengua latina, podremos inferir un origen puramente romano; y si atendemos a que tal vez este origen se encuentra en las palabras olea o laurus ambos de natural aplicación a un pueblo en el que ambas especies de vegetales se cultivan y desarrollan, podremos creer que Olaura debió nacer después que Ostippo y Ventippo por la reunión de casas de labor o placer propios de los habitantes de dichas ciudades cuando ya estaban romanizadas. Olaura tenía comunicación fácil con las citadas poblaciones por medio de buenas vías, cuyos vestigios se conservan” (20).

Dicha afirmación queda respaldada además por la gran cantidad de material arqueológico de época romana recogido por aficionados locales, al que hemos tenido acceso, o por nosotros mismos al prospectar la zona (21) o al hacer recopilación de estudios epigráficos de diferentes autores referidos a numerosas inscripciones (22).

En otro texto (23) se cita Olauro como ciudad de la Bética, al Este de Urso, de donde huyó Sexto Pompeyo tras la batalla de Munda (Cfr. Floro II 10, 7. Orosio VI,16,6 ss.).

Por último, nos cabe señalar que la gran riqueza arqueológica de la zona, reflejada en un gran número de publicaciones (24), hace referencia al alto nivel de romanización que

núcleo intermedio de la calzada de Hispalis a Corduba por Antikaria “constituyendo así un sistema transversal que ponía en comunicación esta vía con la Vía Augusta que pasaba por Astigi” (CHIC, G.: “Una inscripción de la época de la tetarquía, hallada entre Ecija y Estepa”, *Habis* 5, 1974, pp. 213-221), haciendo mención de los caminos que comunicaban la antigua Ecija (Astigi) con la Estepa antigua (Astapa). HERNANDEZ DIAZ, J., SANCHO CORBACHO, A. y COLLANTES DE TERAN, F.: *Catálogo...*, *op. cit.*, nota 4, pp. 40 y 41. Ver también, BLAZQUEZ, J. M. y DELGADO AGUILERA, A.: *Vías romanas de Sevilla a Córdoba por Antequera*, Mem. J.S.E.A. 59, 6, Madrid 1922-1923, pp. 3 ss. GORGES, J. G.: *Les villas hispano-romaines. Inventaire et problematique archaeologiques*, Paris, 1979, pp. 377 ss.

(20) AGUILAR Y CANO, A.: *Memorial...*, *op. cit.*, nota 5, p. 550.

(21) Ver al respecto la nota 2.

(22) Creemos conveniente, a propósito de la afirmación del origen romano de Lora de Estepa, transcribir algunos renglones de la obra de AGUILAR Y CANO, A.: *Memorial...*, *op. cit.*, nota 5, p. 553, en donde se recoge un comentario alusivo a una inscripción exarada en un trozo de columna llevada al Museo Provincial de Sevilla: “De este epígrafe nos dice el señor Fernández Guerra: “habiendo erigido los magistrados un monumento a Dioclesiano y Maximiano emperadores y a los césares Flavio Valerio Constantino y Galerio Valerio Maximiano, el año 293, el pueblo olaurense, quizás en 312, cuando la conversión de Constantino a la religión cristiana, pica y borra en la piedra (que aún existe) el nombre, títulos y encomios de Dioclesiano y Maximiano”. Ver además RECIO VERGÁN-ZONES, A.: “Inscripciones...”, *op. cit.*, nota 18, pp. 76, 80, 89 y 90. *CIL*, II, p. 195, 1446-1448. Por otra parte, en *FONTES* XIV, 71 se hace mención de la alabanza que hace Plinio de los vinos de Lauro, en la Bética, como uno de los mejores de Hispania.

(23) Cfr. RE XI, 1, Lauro núm. 3, col. 1.028, A. Schulten.

(24) FERNANDEZ FRANCO, J.: *Antigüedades de Ecija y Estepa*, 1571. FERNANDEZ FRANCO, J.: *Fundación de Estepa con algunas noticias e inscripciones romanas*, 1571. ROMAN, F. J. DE: *Discurso sobre la república y ciudad antiquísima de Ostippo y su fundación segunda*, 1716. ARGUELLES, J. H.: *Recreo histórico y geográfico de la ciudad de Estepa la Vieja*, 1825. MADDOZ, P.: *Diccionario Geográfico-Estadístico Histórico de España y sus posesiones de ultramar*, t. VII, Madrid, 1850, pp. 607-608. MADRAZO, P. DE: *España, sus monumentos y artes. Su naturaleza e historia de Sevilla y Cádiz*, Barcelona, 1884. CANDAU, F.: *Prehistoria de la provincia de Sevilla*, 1894. AGUILAR Y CANO, A.:

sufrió esta zona durante el período de dominio romano, que se plasma en la existencia de numerosas ciudades y villas repartidas por las campiñas surcadas por los ríos Genil y Guadalquivir, que reclaman un trabajo de investigación sistemático y coherente que intente explicar la dinámica cultural de esta región desde el Bronce Final hasta la romanización. Siendo plenamente conscientes de nuestras limitaciones nos proponemos dar a conocer algunos vestigios de cultura material que pueden completar el repertorio arqueológico de la zona y que pueden ayudar a los futuros investigadores que osen emprender un ambicioso proyecto de investigación para esta comarca.

ESTUDIO DE LOS MATERIALES

Consideraciones generales

Excluiremos al describir cada pieza o fragmento lo que es común para toda la producción de sigillata, esto es, factura en moldes, horno oxidante, desgrasantes finos, color naranja de la pasta, textura compacta y tratamiento de la superficie en barniz rojo más o menos vivo según los casos. Por el contrario, se describirán los posibles caracteres que diferencien a las piezas, en especial aquéllos que nos ayuden a discriminarlas arqueológicamente o aquéllos que tengan un carácter especial en alguna pieza o fragmento.

Para la clasificación de las marcas itálicas hemos consultado la obra de Oxé y Comfort (25), mientras que para las sudgálicas se ha utilizado preferentemente el trabajo de Oswald y Price (26). Para ambos tipos de marcas hemos manejado las listas de Hofmann (27). Ya que la mayor parte de cerámicas presentadas en este catálogo son sigillatas, nos parece conveniente hacer una breve descripción de las formas-tipo presentes en dicha muestra, indicando sus características generales (28):

Astapa, estudio geográfico con carta prólogo del Excmo. Sr. D. Manuel Rodríguez de Berlanga, Sevilla, 1899. BLANCO FREIJEIRO, A.: "Inscripción monumental de Estepa", *Habis* 5, 1974, pp. 237-239. CHIC, J. G.: "Una inscripción...", *op. cit.*, nota 19. LUZON NOGUE, J. M.: "Notas sobre dos monumentos de la protohistoria del Valle del Guadalquivir", *Rev. de las Ciencias* XL, 2, 1975, pp. 107-113. *CIL* II, p. 196, 1449-1450.

(25) OXE, A. y COMFORT, H.: *Corpus vasorum Arretinorum*, Bonn, 1968.

(26) OSWALD, F. y PRYCE, T. D.: *An introduction to the study of terra sigillata, treated from a chronological stand point*, Gregg, Press LTD, London, 1966.

(27) HOFMANN, B.: *Catalogue des estampilles sur vaisselle sigillée*, Ed. L'Association française d'Archaeologie Metropolitaine.

(28) Para el estudio de la terra sigillata Hispánica hemos consultado MEZQUIRIZ IRUJO, M. A.: "Aportaciones al conocimiento de la sigillata Hispánica", *Príncipe de Viana* XXI, 80-81, 1960, pp. 241-273. MEZQUIRIZ DE CATALAN, M. A.: *Terra sigillata hispánica*, t. I y II, Valencia, 1961. MEZQUIRIZ DE CATALAN, M. A.: "Nuevos datos sobre sigillata hispánica", *Zephyrus* XXV, 1974, pp. 425-428. ROCA ROUMENS, M.: *Sigillata Hispánica producida en Andújar (Jaén)*, Jaén, 1976. ROCA ROUMENS, M.: "Terra sigillata hispánica: una aproximación al estudio de la cuestión", *Cuad. Preh. Gr.* 6, 1981, pp. 385-410. ROCA ROUMENS, M.: "Breve introducción al estudio de la Sigillata", *Cuad. Preh. Gr.* 7, 1982, pp. 359-404. MEZQUIRIZ IRUJO, M. A.: "Cerámica sigillata hispánica. Historia y criterios tipológicos", *Monografías del MAN* 2, Madrid, 1983, pp. 133-136. MEZQUIRIZ IRUJO, M. A.: "Tipología de la T.S.H.", *Monografías del MAN* 2, Madrid, 1983, pp. 123-131. ROCA ROUMENS, M.: "Precisiones acerca del centro de producción de TSH de Andújar", *Bol. MAN* III, Madrid, 1985, pp. 223-226.

- *Dragendorff 15/17*: Incluimos tres piezas completas que presentan características comunes y algunas otras que las diferencian entre sí, por lo que hemos preferido describirlas individualmente. Según Mezquíriz, la producción sudgálica se caracteriza por el abultamiento central del fondo y el pie alto, mientras que la hispánica presenta molduras exteriores en el pie. La cronología propuesta para esta forma, 50 al 350 d.C., varía según la abertura de las paredes, más exvasadas en los ejemplares tardíos según el cuarto de círculo que une pared y fondo, que es más marcado en los vasos antiguos. Asimismo, el barniz también es un buen indicador cronológico, siendo más antiguo el rojo claro y tardío el barniz más ligero y menos brillante. Sin embargo, Roca ha constatado en las mismas capas de Andújar formas 15/17 tanto con pared corta y moldurada como con lisa más o menos abierta indicando que podría ser una continuación de la forma 31 que reforzaría la forma 15/17 hispánica típica.
- *Dragendorff 18*: A pesar de la poca producción señalada por Mezquíriz para esta forma, presentamos un conjunto de ocho piezas completas además de otros fragmentos pertenecientes posiblemente a ella. Estas piezas presentan en general gran uniformidad: pie con línea marcada por el exterior, paredes abiertas con un borde que oscila entre los 70 mm. del n.º 7 y los 4 mm. del n.º 15. El fondo es relativamente abultado, característica que Mezquíriz y Garabito resaltan como propia de la producción sudgálica (n.º 4, 6 y 17). La cronología propuesta para esta forma va del 50 al 175 d.C.
- *Dragendorff 24/25*: Los diez ejemplares que presentamos nos informan de las características típicas que señala Mezquíriz para esta forma: borde más cerrado y decoración burilada entre éste y la moldura en ejemplares más antiguos, lo cual se relaciona más con modelos itálicos según Roca, y borde más abierto y barniz más claro en los vasos tardíos.
- *Dragendorff 27*: Es una de las formas de mayor difusión en el espacio y en el tiempo (50-300 d.C.). La evolución afecta tanto a la forma, más fina y esbelta en los ejemplares antiguos y más maciza en los tardíos, como a la pasta y el barniz, de mayor calidad cuanto más antiguos son los vasos. Los doce vasos de la colección que incluimos aquí atestiguan toda esta gradación en la forma y en el tratamiento de sus superficies.
- *Dragendorff 35*: De los cinco ejemplares que presentamos, cuatro mantienen una forma y decoración característica, mientras que el quinto se aleja de los anteriores. La datación de esta forma, según Mezquíriz, no va más allá del s. II d.C.
- *Dragendorff 36*: De esta forma, procedente al parecer de la anterior, solo presentamos una pieza. La cronología propuesta por Mezquíriz es muy amplia, desde el s. I hasta el s. II d.C.

La denominación de los colores de barniz que hacemos en la descripción de los materiales en el catálogo se refiere a la tabla de A. Cailleux y G. Taylor (29).

A modo de resumen hemos plasmado en las tablas 1 y 2 las relaciones numéricas que existen dentro del conjunto cerámico que presentamos. Así, la tabla 1 nos muestra que relación existe entre los diversos tipos de terra sigillata presentados (TSI: Itálica, TSS: Sudgálica

(29) CAILLEUX, A. et TAYLOR, G.: *Code expolaire*, Boubée, s.a.

TABLA 1

	<i>TSI</i>	<i>TSS</i>	<i>TSH</i>
Marcas	1	24	1
Grafitos			2
Decoradas		1	2
Lisas	1	2	20

y TSH: Hispánica) y las diferentes categorías normalmente distinguidas en la sigillata (marcas, grafitos, cerámicas decoradas y cerámicas lisas). La tabla 2 intenta detallar la relación anterior asociándola ya con tipos cerámicos establecidos.

Catálogo de los materiales

I. MARCAS EN SIGILLATA (figs. 2-4)

A) ITALICA

- 1.—*C. CAVI* en un fragmento de fondo de forma indeterminada. Diám. base: 6 cm.; alt. máx. conservada: 1 cm. Marca en estampilla rectangular. Barniz tierra siena (F.36) brillante. *C. Gavivis*, talleres de Arezzo, muy similar a Oxé y Comfort 730 a.d.i.d.o.y.fl. y Hofmann 141.7 y 141.9. Datación categoría V posterior al año 20 d.C.

B) SUDGALICAS

- 2.—*CRESTIO* en forma Drag. 24/25 con el borde ligeramente entrante y decoración burilada. Diám. boca: 11 cm.; diám. base: 4,8 cm.; alt. máx.: 5,2 cm. Marca inscrita en cartela circular. Presenta un barniz rojo venecia (F.18) brillante. *CRESTIO*, alfarero de la Graufesenque, en Hofmann, n.º 46. Datación 40-90. Oswald y Price, p. 112: *MCRESTIO*: Holt, Meddemheim, Günzburg, Weisenau (Mainz), Friedbergs Wiesbaden, Assche, Nymwgen. Sur de la Galia. Período Domiciano-Traiano.
- 3.—*ISIDORVS* en fragmento de fondo perteneciente a una copa de servicio de forma Haltern 8. Diám. base: 5,5 cm.; alt. máx. conservada: 2,5 cm. Marca en estampilla circular. Terminación en barniz tierra siena (F.36) brillante. Es idéntica a Oxé y Comfort 832. Alfarero aretino (Arezzo).
- 4.—*IVLLINI* en forma Drag. 18. Es una de las piezas que presenta el fondo más abultado. Diám. boca: 16,5 cm.; diám. base: 8 cm.; alt. máx.: 4,2 cm. Marca en cartela rectangular con los bordes redondeados. Barniz rojo inglés claro (E.12) poco brillante. *IVLLINVS*, alfarero de la Graufesenque, en Hofmann 72 y Oswald y Price, p. 58. Datación entre 70-95 (época Flavia)..

TABLA 2

	Formas					Otras formas					Formas indeterminadas		
	Drag.15/17	Drag. 18	Drag.24/25	Drag. 27	Drag. 35	Drag. 36	Drag. 4	Drag. 30	Drag. 37	Ha. 8		Hisp. 4	Ritt. 8
Marcas: TSI TSS TSH	2	8	4	8+1?						1			
				1									
Grafitos: TSH													
Decorada: TSS TSH								1					
								1	1				
Lisas: TSI TSS TSH													
	1			1									
	2		7	1	5	1	1?			1	1	1	2

- 5.—*IVLLINVS* en forma Drag. 18, con paredes casi verticales. Diám. boca: 11,8 cm.; diám. base: 6,2 cm.; alt. máx.: 3,2 cm. Marca en cartela oblonga. No se ha imprimido el trazo superior de ésta. Barniz rojo venecia (J.38) brillante. *IVLLINVS*, alfarero de la Graufesenque, en Hofmann n.º 72. Datación 70-95. Oswald y Price, p. 58. Mainz, London, Carlisle, Newstead I, Rotterburg, La Graufesenque. Alfareros Flavios. Es probable que la mayoría de estos alfareros comenzasen en época Flavia. Muchos de ellos también trabajan en el reinado de Trajano.
- 6.—*OF PRIMVS, OF PRIMI* en forma Drag. 18 con fondo bastante abultado y pie alto. Diám. boca: 16,5 cm.; diám. base: 8,5 cm.; alt. máx.: 3,1 cm. Marca en cartela oblonga. Barniz rojo inglés (F.36) poco brillante. *PRIMVS*, alfarero de La Graufesenque, en Hofmann n.º 136. Datación 40-80. Oswald y Price, p. 54. Sels, Xanten CN, Novaesium, L.F., Holheim, Aisligen, London, Colchester, Silchester, Tréves M.S., Pompeii M.S., Frankfort M.S., Wroxeter, York, Carlisle (?), Rottweil. Aunque la fabricación plena de *PRIMVS* se fecha hacia atrás en época pre-claudia, sus vasos decorados parecen ser del periodo Nerón-Vespasiano. Es posible que más de un alfarero trabajara con este nombre en el primer siglo. Epoca Claudio-Flavio.
- 7.—*OF PATRC* en forma Drag. 18. Diám. boca: 16 cm.; diám. base: 8,9 cm.; alt. máx.: 4 cm. Marca en cartela rectangular con los bordes redondeados. Barniz rojo inglés claro (E.12) poco vivo. *PATRICIVS*, alfarero de La Graufesenque, en Hofmann n.º 123. Datación 55-95. Oswald y Price, p. 56. Novaesium L.F. Esta marca aparece en la colección Sels pero es probablemente de fecha posterior al 40 a.C. Es posible que un alfarero "*PATRICIVS*" trabajase posteriormente en la Galia Central en el periodo de Trajano-Adriano. Epoca Nerón-Flavio.
- 8.—*OF PVDEN* en fragmento de cuerpo y fondo de una forma Drag. 27, con el pie de perfil curvo marcado por una moldura externa. Diám. base: 5 cm.; alt. máx. conservada: 4 cm. Marca en cartela oblonga inscrita en un círculo. Barniz tierra siena (H.38) poco brillante. *PVDENS* probable, alfarero de La Graufesenque, en Hofmann n.º 139. Datación entre 40-85.
- 9.—...*NŌ...* en fragmento de fondo de forma Drag. 25/27 probable. Diám. base: 4,9 cm.; alt. máx. conservada: 2,2 cm. Marca en cartela oblonga inscrita en un círculo. Barniz rojo venecia (j.38) poco brillante. (*OF MO*) *NŌ, MONTANVS*, alfarero de la Graufesenque, en Hofmann n.º 112. Datación entre 40-80. Oswald y Price, p. 53. Sels, Novaesium L.F., Wiesbaden O.C., Hofheim, London, Leicenster, York, Carlisle, Carbridge. Epoca Nerón-Flavio. Alfareros antiguos que continúan trabajando en época Flavia.
- 10.—*SECVDVSP* en forma Drag. 18. Diám. boca: 13,8 cm.; diám. base: 7,5 cm.; alt. máx.: 3,5 cm. Marca en cartela rectangular con los bordes redondeados. Barniz rojo venecia (H.26) poco brillante al interior y mate al exterior. *SECVDVS F*(ecit), alfarero de la Graufesenque. En Oswald y Price, p. 54. Sels. Hofheim I, Xanten C.N., Novaesium L.F., Weisbaden O.L., Aisligen, Cologne, London, Colchester, Wroxeter, Pompeii, Rotterweil, Carlisle, Newstead I. Epoca Claudio-Flavio. En Hofmann n.º 159. Datación entre 40-85.
- 11.—*SECVDVSI* en forma Drag. 18. Diám. boca: 13,5 cm.; diám. base: 7,5 cm.; alt. máx.: 3,5 cm. Marca en cartela oblonga. Barniz rojo venecia (F.18) más brillante por el interior que por el exterior. Presenta las mismas características que el n.º 10 ya descrito. Ambas son las de menor diámetro de esta forma 18.
- 12.—Marca anepigrafa. Se trata de una roseta de cuatro pétalos inscrita en un círculo. Forma Drag. 27 con el borde muy exvasado y marcado por una arista interna y fondo abultado. Diám. boca: 8,7 cm.; diám. base: 4 cm.; alt. máx.: 4 cm. Barniz tierra de sombra rojiza (J.26). En Hofmann n.º 193, Lám. 113-IV. En cuanto al tamaño y grosor, es de las piezas más pequeñas y finas de todas las que presentamos de esta forma Drag. 27.
- 13.—*AVRIV* en forma Frag. 27. Esta pieza presenta algunas particularidades con respecto a las demás: dos molduras externas en el pie en vez de la única que tienen las otras que presentamos, el borde partido por una arista central y al exterior, además de la arista propia de esta forma, muestra otra exterior cercana al borde. Diám. boca: 11 cm.; diám. base: 4,8 cm.; alt. máx.: 5,8 cm. Cartela oblonga inscrita en un círculo. Barniz rojo vene-

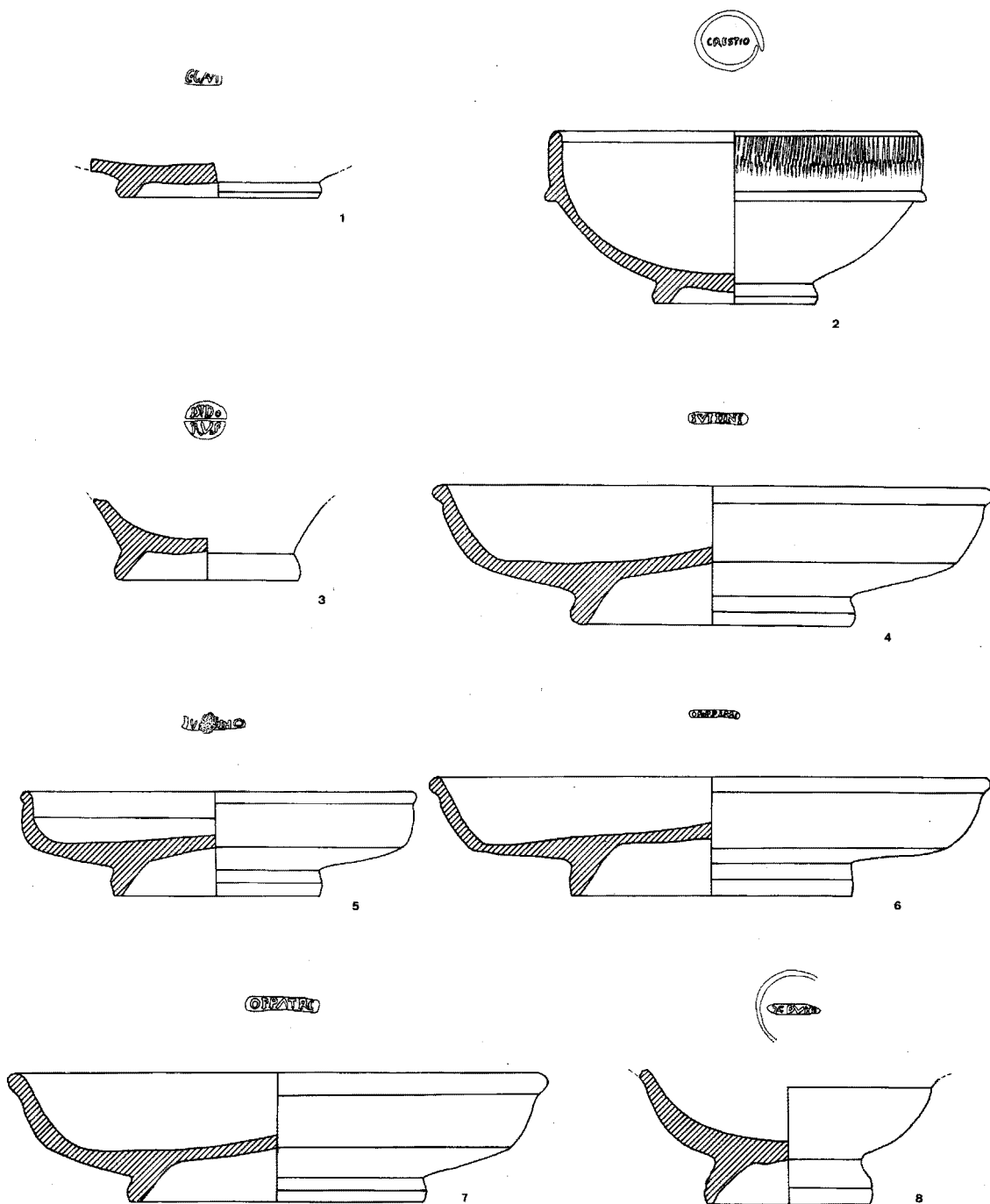

Fig. 2.—Estepa. Marcas en sigillata.

- cia (H.20) mate. Con las debidas reservas, la única identificación un poco clara sería *AVRINVS*, localizado probablemente en Lezoux.
- 14.—*O'AN* en forma Drag. 24/25 con el borde casi recto, moldura muy marcada separando el borde del cuerpo y decoración burilada. Diám. boca: 7,5 cm.; diám. base: 3 cm.; alt. máx.: 3,5 cm. Estampilla borrosa en cartela oblonga inscrita en un círculo. Barniz tierra de siena (H.38) más brillante al exterior que al interior. *AMANDVS*, alfarero de la Graufesenque. Es probable su identificación con Hofmann n.º 8. Datación 15-80.
- 15.—Probable *ONT* en forma Drag. 18 con el borde algo más estrecho y más exvasado que las demás piezas de esta forma. Diám. boca: 15,7 cm.; diám. base: 8 cm.; alt. máx.: 3,7 cm. Estampilla enmarcada por una línea en la parte superior. Barniz rojo venecia (H.26) poco brillante. *MONTANVS* en Hofmann n.º 112. Datación entre 40-80. Oswald y Price, p. 53. Presenta las características ya vistas en el n.º 9. También puede que se identifique con *MONTICVS*, alfarero de la Graufesenque, en Hofmann n.º 113. Datación entre 55-80.
- 16.—*ME...* en forma Drag. 27 con moldura interna marcando el borde y con el pie de perfil curvo. Diám. boca: 11,7 cm.; diám. base: 5 cm.; alt. máx.: 5,8 cm. Marca en cartela oblonga, casi toda ella inscrita en un círculo. Barniz tierra siena tostada (E.24) mate. Es de difícil lectura, si se acepta puede leerse *MEMOR*, alfarero de la Graufesenque. En Hofmann n.º 111. Datación entre 40-80.
- 17.—*VRIDOM* en forma Drag. 18 con el fondo abultado. Diám. boca: 15,3 cm.; diám. base: 9 cm.; alt. máx.: 3,6 cm. Marca en cartela oblonga. Barniz rojo inglés (F.26) poco vivo. No se puede identificar con seguridad con ningún alfarero.
- 18.—*O...* en fragmento de fondo de forma Drag. 27. Diám. base: 5,3 cm.; alt. máx. conservada: 2,2 cm. Marca en estampilla oblonga inscrita parte de ella en un círculo. Barniz tierra de siena (H.38) brillante. No se puede dar otra lectura.
- 19.—*O...O* en forma Drag. 24/25 con el borde ligeramente entrante y decoración burilada enmarcado entre dos líneas sobre la moldura. Diám. boca: 7,7 cm.; diám. base: 3,1 cm.; alt. máx.: 3,5 cm.
- 20.—*(O)IM...* en forma Drag. 27. Diám. boca: 11,3 cm.; diám. base: 5,1 cm.; alt. máx.: 5,9 cm. Marca en cartela oblonga inscrita en un círculo. No se puede identificar con ningún alfarero al no ofrecer otra lectura. Barniz rojo inglés claro (E.12) poco brillante con manchas de coloración irregular. En el fondo presenta una marca esgrafiada de cuatro trazos que forman una cruz.
- 21.—*OFN ó M...* en fragmento de fondo de forma Drag. 15/17 probable. Diám. base: 8 cm.; alt. máx.: 1,8 cm. Marca en cartela oblonga. No se puede leer. Barniz tierra de siena (H.38) brillante.
- 22.—*(O) FM (V?)* en forma Drag. 27 con el pie de perfil curvo marcado con una moldura externa. Diám. boca: 10,7 cm.; diám. base: 5 cm.; alt. máx.: 5,8 cm. Marca en cartela rectangular semiinscrita en un círculo. Barniz rojo venecia (H.26) algo brillante. Si se acepta esta lectura ha de leerse como *MURRANVS*, alfarero de la Graufesenque. En Hofmann n.º 114. Datación entre 40-80. Oswald y Price, p. 53: Sels, Hofheim, Novaesium L. F., Viesbaden O. L., Aisligen, London, Silchester, Colchester, Wroxeter, Rottneil, Corbridge. Epoca pre-Flavio.
- 23.—Marca ilegible en un fragmento de fondo en forma Drag. 15/17. Diám. base: 9 cm.; alt. máx. conservada: 2,5 cm. Marca en cartela oblonga. Barniz tierra de siena (H.36) brillante.
- 24.—Marca en un fragmento de cuerpo y fondo de forma Drag. 27. El pie presenta dos molduras marcadas en el exterior. Diám. base: 4,6 cm.; alt. máx. conservada: 4,2 cm. Marca en cartela oblonga parcialmente inscrita en un círculo. Barniz rojo inglés (F.26) casi mate. Al principio parece ilegible, pero no se puede descartar que se pudiera identificar con *AMANDVS*, alfarero de la Graufesenque. En Hofmann n.º 8. Datación entre 15-80.

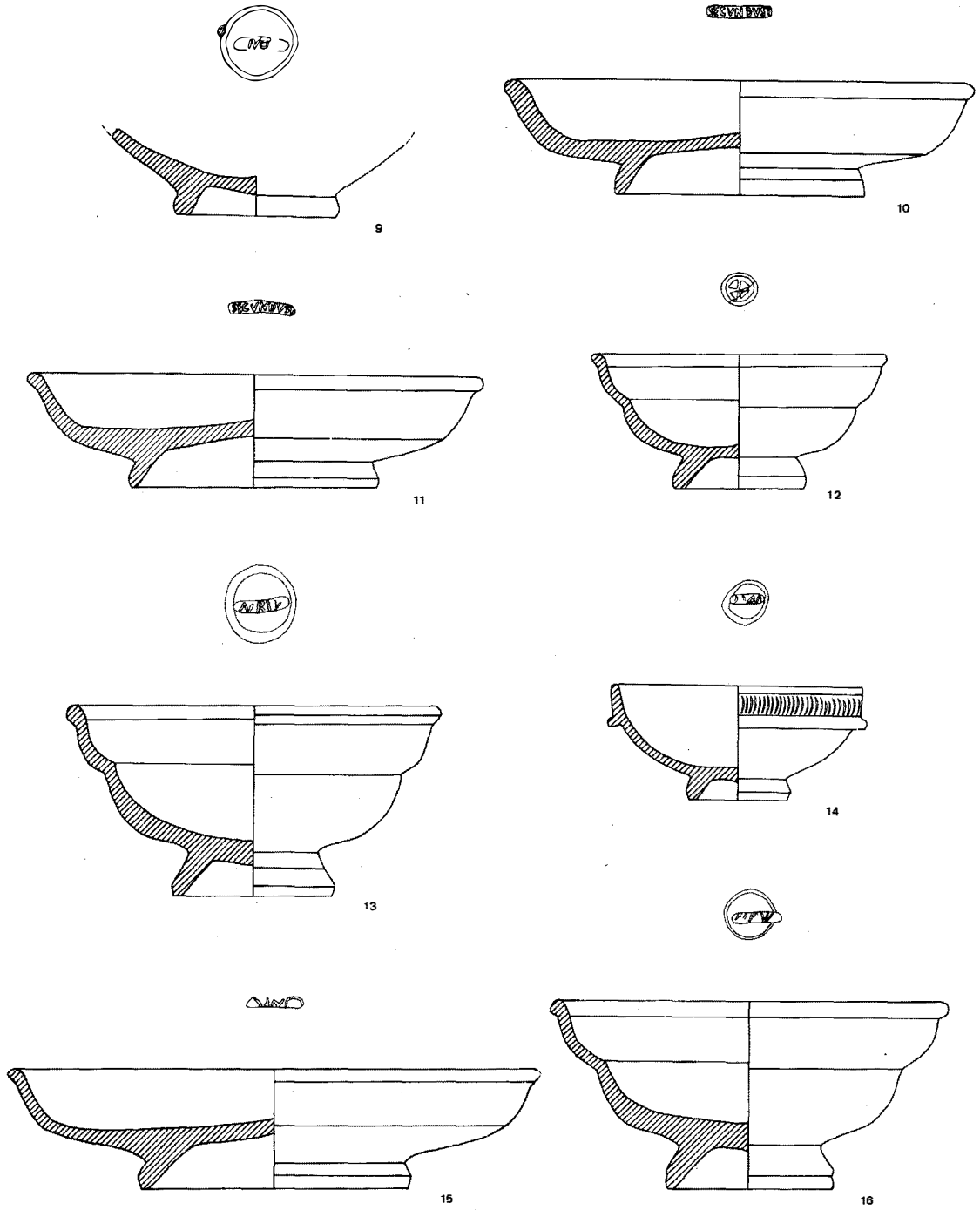

Fig. 3.—Estepa. Marcas en sigillata.

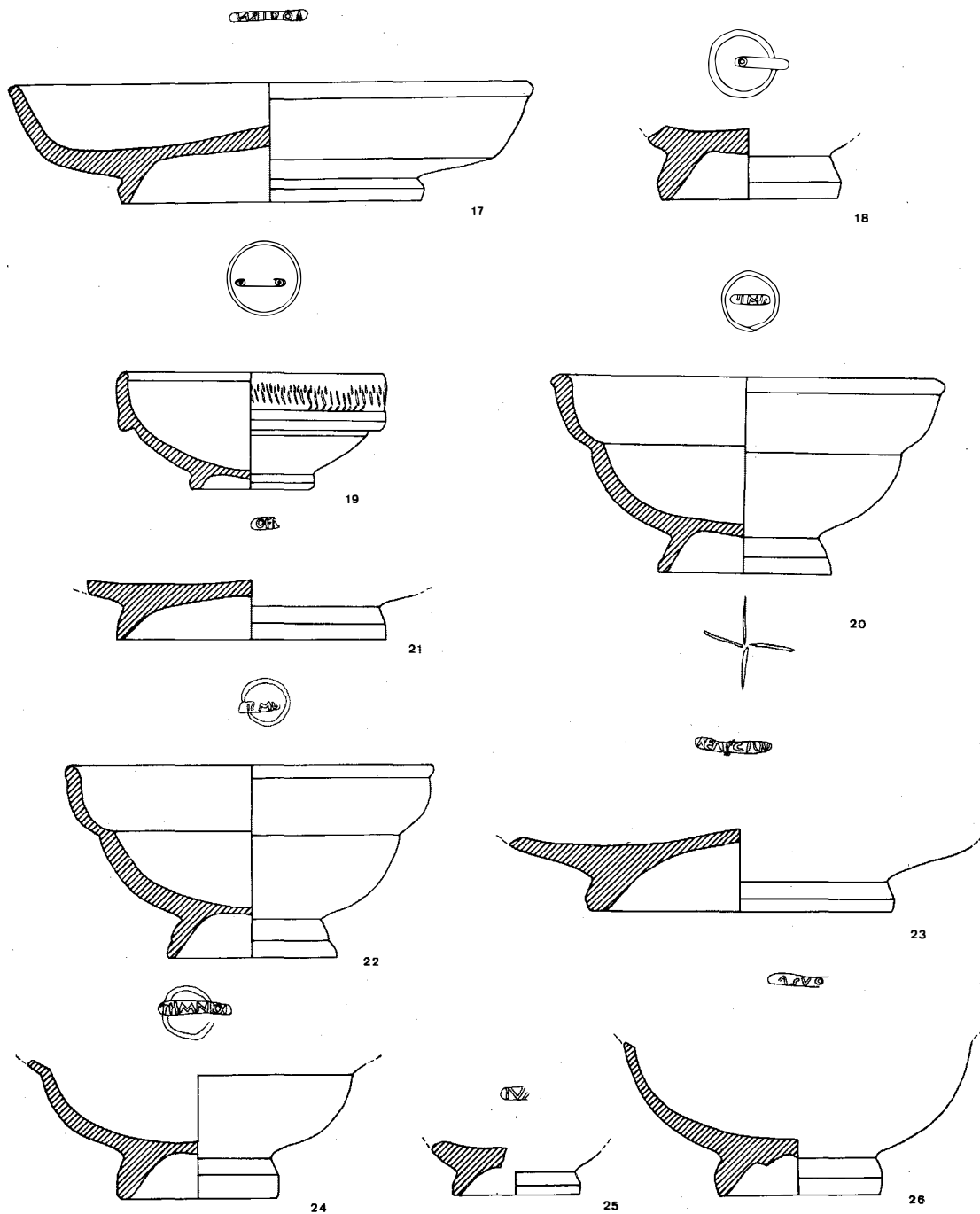

Fig. 4.—Estepa. Marcas en sigillata.

- 25.—Marca en fragmento de fondo de forma Drag. 27 probable. Diám. base: 3,8 cm.; alt. máx. conservada: 1,5 cm. Marca en cartela oblonga. Barniz rojo inglés (E.26) brillante. Schuermans denominó a este tipo de marcas “nebulosas irreductibles”. Son marcas ilegibles que están formadas principalmente por trazos verticales, si bien son legibles algunas letras como la *A*, *V*, *N* o *X* (30).

C) HISPANICAS

- 26.—Fragmento de cuerpo y fondo perteneciente a una forma Drag. 27. Presenta la particularidad de tener una arista en la parte externa que une al pie con el fondo. Diám. base: 4,9 cm.; alt. máx. conservada: 4,7 cm. Barniz rojo inglés (F.26) vivo en matices irregulares. Es posible su identificación con *ACCYNES* o *ASCYNES* (Taller Tritium magallum de la Rioja) (31). La presencia del resalte en la superficie externa del fondo hace posible su adscripción a la Rioja.

II. GRAFITOS (fig. 5)

- 27.—Forma Drag. 15/17. diám. boca: 17 cm.; diám. base: 7 cm.; alt. máx.: 4,3 cm. Presenta una marca esgrafiada en la parte inferior derecha por su cara externa. Terminación en barniz ocre tostado (F.24) poco vivo.
- 28.—Forma Drag. 24/25. Diám. boca: 11,5 cm.; diám. base: 5 cm.; alt. máx.: 6,6 cm. Terminación en barniz tierra siena tostada (E.24) poco vivo.

III. SIGILLATAS DECORADAS (figs. 5-6)

A) SUDGALICA

- 29.—Forma Drag. 30. Este ejemplar presenta todas las características de la producción sudgálica en contraposición de las formas hispánicas; borde más recto, consecuencia de la moldura interna en la unión pared/fondo y perfil curvo en la unión de la pared con el pie. Presenta una decoración formada por un friso en la parte superior de ovas y lengüetas, bajo él, una decoración en metopas con motivos cruciformes en un caso y combinación de motivos animales, figuras humanas y motivos vegetales en otros. Los motivos de separación son mediante líneas onduladas. Diám. boca: 14,8 cm.; diám. base: 7 cm.; alt. máx.: 10 cm. Terminación en barniz rojo venecia (J.38) casi mate. Cronología según Mezquíriz: 50-100 de nuestra Era.

B) HISPANICAS

- 30.—Forma Drag. 30. Presenta este ejemplar los caracteres propios de la producción hispánica: borde exvasado, moldura interna en la unión de la pared con el fondo y perfil oblicuo en la unión de la pared con el pie. La decoración es metopada con motivo animal serpentiforme. La separación entre ambos es de motivos con guirnalda foliácea entre dos líneas onduladas. Diám. boca: 14,6 cm.; diám. base: 6 cm.; alt. máx.: 13 cm. La terminación es en barniz rojo inglés (E.26) muy brillante. Cronología según Mezquíriz 50-100 d.C. La representación de reptil se ve reflejada en la obra de T. Garabito Gómez (32).

(30) Citado por HERMET, F.: *La Graufesenque (Condatomago) I. Vases Sigillés II. Graffites*, Marseille, 1979, p. 207, lám. 113, IV, 1-20.

(31) MAYET, F.: *Les céramiques à parois fines dans la Peninsule Ibérique*, Paris, 1975, p. 120, núm. 46.

(32) Existe un paralelo de punzón de este animal en la obra de GARABITO GÓMEZ, T.: *Los alfares romanos*

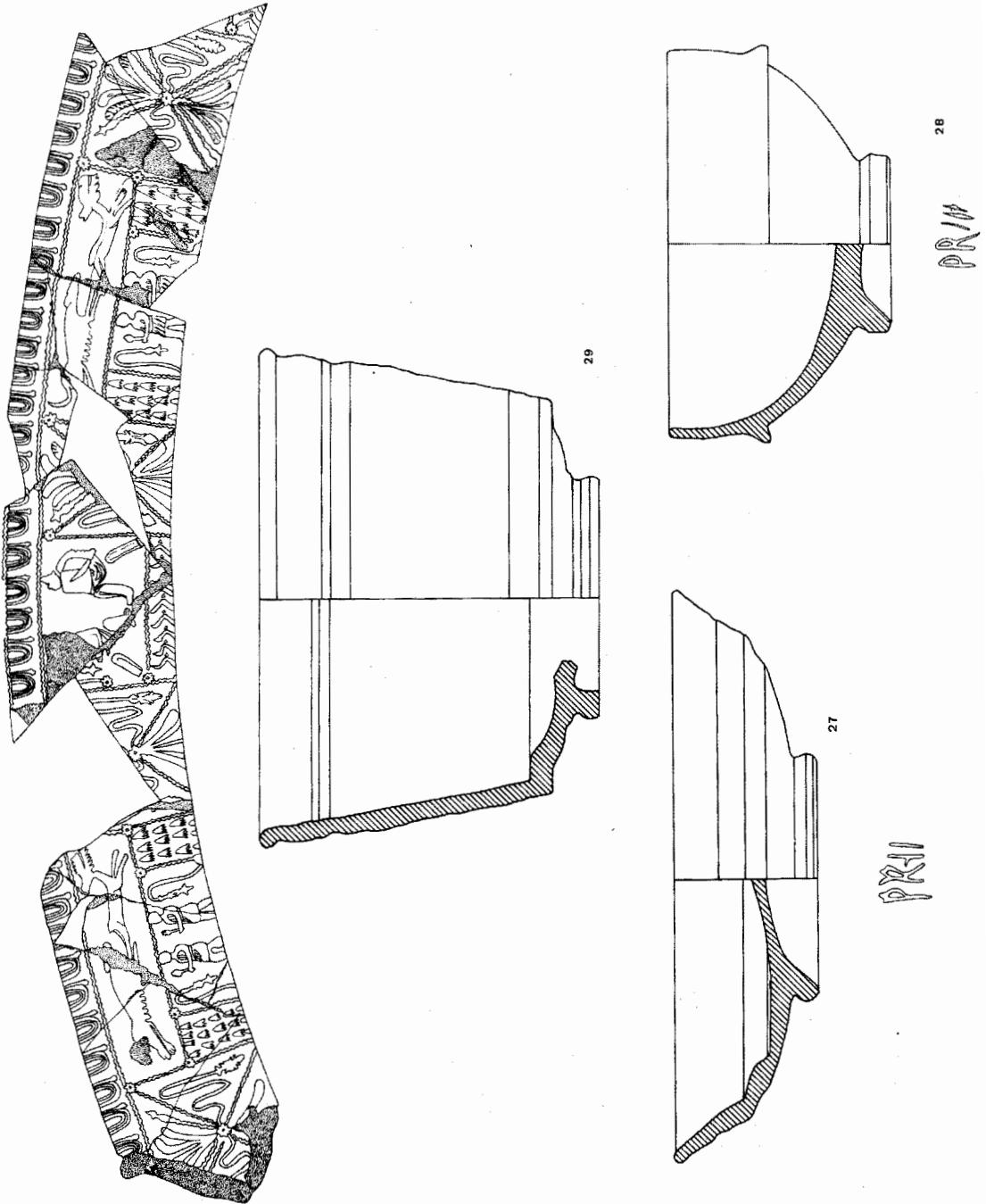

Fig. 5.—Estepa. Grafitos. Sigillatas decoradas.

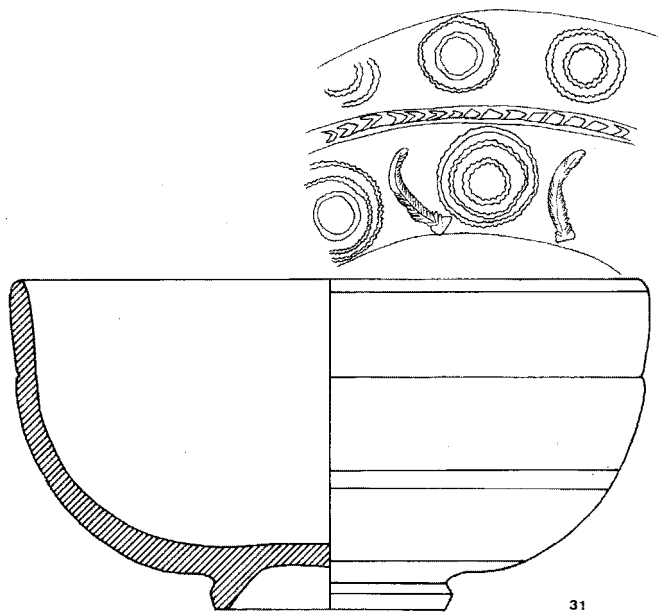
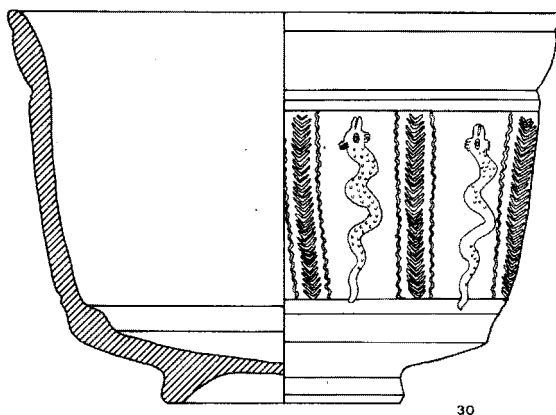

Fig. 6.—Estepa. Sigillatas decoradas.

- 31.—Forma Drag. 37. Forma muy extendida en toda la producción hispánica. Presenta una decoración típica, formada por dos zonas separadas por guirnaldas foliáceas. La zona superior presenta doubles círculos concéntricos de línea ondulada, mientras que la inferior muestra decoración de triples círculos concéntricos de línea igualmente ondulada que alterna con motivos vegetales (hojas alargadas, hispánica reminiscencia de motivos ibéricos). Diám. boca: 16,9 cm.; diám. base: 6 cm.; alt. máx.: 8,7 cm. La terminación es en barniz tierra siena (F.36) brillante. Dicho barniz ha saltado en gran parte de la vasija.

riojanos. *Producción y comercialización*, Bibl. Praeh. Hisp. 16, 1978, p. 510, tabla 6, núms. 17 y 19. Su autor da una cronología del siglo I y principios del siglo II d.C.

IV. *SIGILLATAS LISAS* (figs. 7-9)

A) ITALICA

32.—Fragmento de pie y parte del cuerpo de una vasija de forma indeterminada. Diám. base del pie: 4,4 cm.; alt. máx. conservada: 1,2 cm. Terminación en barniz rojo venecia (H.26) poco brillante. Ha saltado el barniz en algunos puntos de la superficie externa.

B) SUDGALICA

33.—Forma Drag. 15/17. Pie alto con una sola moldura. La pared presenta al exterior tres molduras muy juntas y muy marcadas y al interior otras dos, también marcadas. La unión con el fondo es poco destacada y el fondo es muy abultado. Diám. boca: 17 cm.; diám base: 8,4 cm.; alt. máx.: 4,3 cm. Terminación en barniz rojo inglés claro (E.14) bastante deteriorado.

34.—Forma Drag. 27. Ejemplar pequeño y estilizado, parecido al n.º 12 pero con el pie de perfil recto. Diám. boca: 8,6 cm.; diám. base: 3,7 cm.; alt. máx.: 4,1 cm. Terminación en barniz rojo venecia (J.38) brillante.

C) HISPANICA

35.—Forma Ritterling 9. Diám. boca: 6,4 cm.; diám. base: 3 cm.; alt. máx.: 3,5 cm. Terminación en barniz tierra siena (H.38) muy brillante.

36.—Forma que podríamos adjudicar con reservas a Drag. 4, aunque presenta las paredes casi verticales y sólo una línea que marca la separación del cuerpo con el borde, por otra parte su estado de conservación es muy deficiente y no se pueden ver claramente otros caracteres de decoración o acabado. Diám. boca: 6,8 cm.; diám. base: 6,8 cm.; alt. máx.: 2,8 cm. En las zonas que conserva el barniz, éste es rojo inglés claro (E.14) mate.

37.—Forma Drag. 15/17. Pie bajo con una sola moldura, pared exterior con seis pequeñas molduras, aunque poco marcadas y una sola en el interior. Poco abultada su unión con el fondo, que es, a su vez relativamente plano. Diám. boca: 17,3 cm.; diám. base: 8,3 cm.; alt. máx.: 4,4 cm. Terminación en barniz tierra siena (F.36) poco brillante.

38.—Forma Drag. 24/25. Presenta dos molduras externas en el pie y borde casi recto, ligeramente entrante. No presenta ningún tipo de decoración. Diám. boca: 11,8 cm.; diám. base: 5 cm.; alt. máx.: 5,8 cm. Terminación en barniz rojo venecia (H.26) poco brillante, en las zonas en que se conserva.

39.—Forma Drag. 24/25. Ejemplar típico de la producción hispánica, con borde abierto. No presenta ningún tipo de decoración. Diám. boca: 8,5 cm.; diám. base: 3,3 cm.; alt. máx.: 4,4 cm. Terminación en barniz tierra siena (F.36) mate.

40.—Forma Drag. 24/25. Se conserva el borde y parte del cuerpo. Perfil recto con el borde ligeramente entrante. No presenta decoración. Diám. boca: 10,5 cm.; alt. máx. conservada: 3,4 cm. Terminación en barniz rojo venecia (J.38) brillante. Ha saltado casi todo el barniz.

41.—Forma Drag. 24/25. El borde, ligeramente entrante, está marcado por dos líneas muy juntas. La decoración de ruedecilla está impresa irregularmente entre la moldura y el borde. También presenta una línea marcada en la parte interior del borde. Diám. boca: 11 cm.; diám. base: 4,4 cm.; alt. máx.: 5,1 cm. Terminación en barniz extendido en forma irregular, de color tierra siena tostada (E.24) mate.

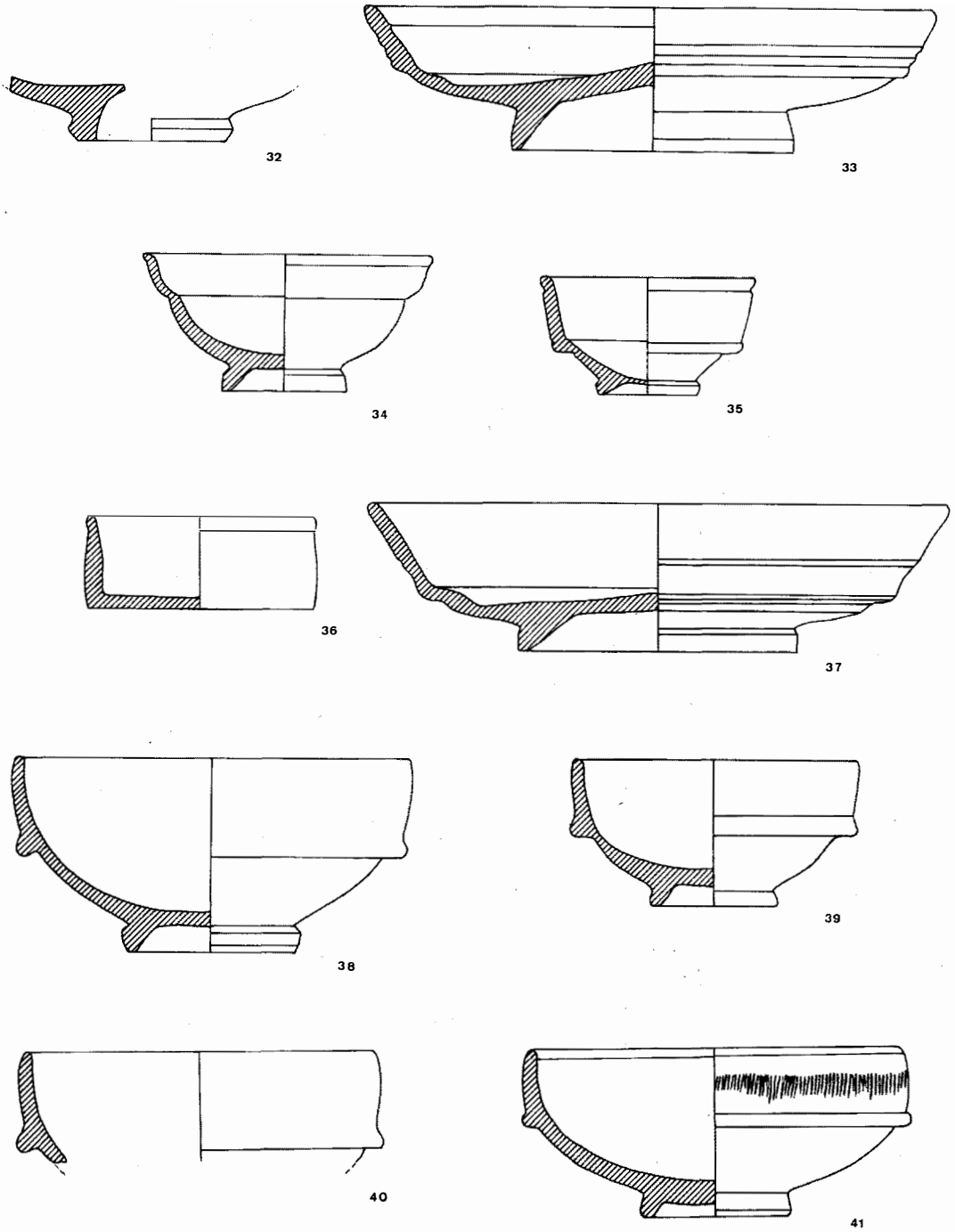

Fig. 7.—Estepa. Sigillatas lisas.

- 42.—Forma Drag. 24/25. Pieza con dos líneas incisas entre la moldura y el borde. Presenta una decoración de ruedecilla. El borde recto, ligeramente entrante. Diám. boca: 11 cm.; diám. base: 4,8 cm.; alt. máx.: 5,2 cm. Terminación en barniz tierra siena tostada (E.24) mate.
- 43.—Forma Drag. 24/25. Borde recto con el labio ligeramente entrante, Presenta decoración burilada. Diám. boca: 11 cm.; diám. base: 5,2 cm.; alt. máx.: 5,3 cm. Terminación en barniz ocre oro tostado (F.34) brillante, algo deteriorado en cuanto a la conservación.
- 44.—Forma Drag. 27. Presenta un fondo abultado en la parte central. Diám. boca: 13,5 cm.; diám. base: 5,9 cm.; alt. máx.: 6 cm. Terminación en barniz rojo venecia (J.38) poco brillante.
- 45.—Forma hispánica 4. Es la única pieza de las llamadas hispánicas, sin paralelos en la producción clásica argentina o sudgálica. Su cronología va desde el siglo I hasta el IV. La decoración de ruedecilla en el borde indica su pertenencia probable a los siglos I o II. Diám. boca: 14,3 cm.; diám. base: 5 cm.; alt. máx.: 5 cm. La terminación es en barniz rojo inglés (E.28) mate.
- 46.—Fragmento de fondo y parte del cuerpo de una forma indeterminada. Diám. base: 5,4 cm.; alt. máx. conservada: 3,2 cm. Terminación en barniz tierra siena tostada (E.24) poco brillante.
- 47.—Forma Ritterling 8. Diám. boca: 6 cm.; diám. base: 3 cm.; alt. máx.: 3 cm. Cronología según Mezquíriz desde el siglo I hasta el siglo IV. La moldura en la parte exterior del fondo y la terminación en barniz tierra siena (H.38) muy vivo indican una fabricación antigua.
- 48.—Fragmento de pie y arranque del cuerpo de forma indeterminada. Diám. base: 7 cm.; alt. máx. conservada: 1,4 cm. Terminación en barniz tierra siena (F.38) brillante.
- 49.—Forma Drag. 35. Ejemplar característico con cinco hojas de agua en el labio. Perfil del pie netamente curvo. Diám. boca: 8,5 cm.; diám. base: 4 cm.; alt. máx. 3,1 cm. Terminación en barniz tierra siena (H.37) algo brillante.
- 50.—Forma Drag. 35. Las paredes presentan un grosor mayor al habitual. Decoración de cuatro hojas de agua. Diám. boca: 7 cm.; diám. base: 3,5 cm.; alt. máx.: 3,4 cm. Terminación en barniz rojo venecia (H.38) mate, afectando a la pieza de forma irregular.
- 51.—Forma Drag. 35. Labio decorado con hojas de agua. Diám. boca 7 cm.; diám. base: 3,5 cm.; alt. máx.: 3,4 cm. Terminación en barniz tierra siena tostado (E.24) brillante.
- 52.—Forma Drag. 35. Decoración en el labio de tres hojas de agua con pedúnculo en barbotina. Diám. boca: 11,2 cm.; diám. base: 4,7 cm.; alt. máx.: 5,7 cm. Terminación en barniz tierra siena (H.38) vivo.
- 53.—Forma Drag. 36. Plato característico de ésta forma; presenta el pie recto con una moldura. El labio muy exvasado está decorado con hojas de agua en barbotina, alternando unas de perfil y otras de frente. Diám. boca: 13,8 cm.; diám. base: 6,1 cm.; alt. máx.: 3,7 cm. Terminación en barniz rojo venecia (F.38) brillante, tanto al exterior como en el borde y poco brillante por su pared interna.
- 54.—Forma Drag. 35. El pie, con una moldura externa, presenta un perfil ligeramente curvo. El labio, más plano que el ejemplar n.º 51 (fig. 7) muestra asimismo las características hojas de agua en barbotina. Diám. boca: 7,5 cm.; diám. base: 3,3 cm.; alt. máx.: 3 cm. Terminación en barniz tierra siena (H.38) brillante.

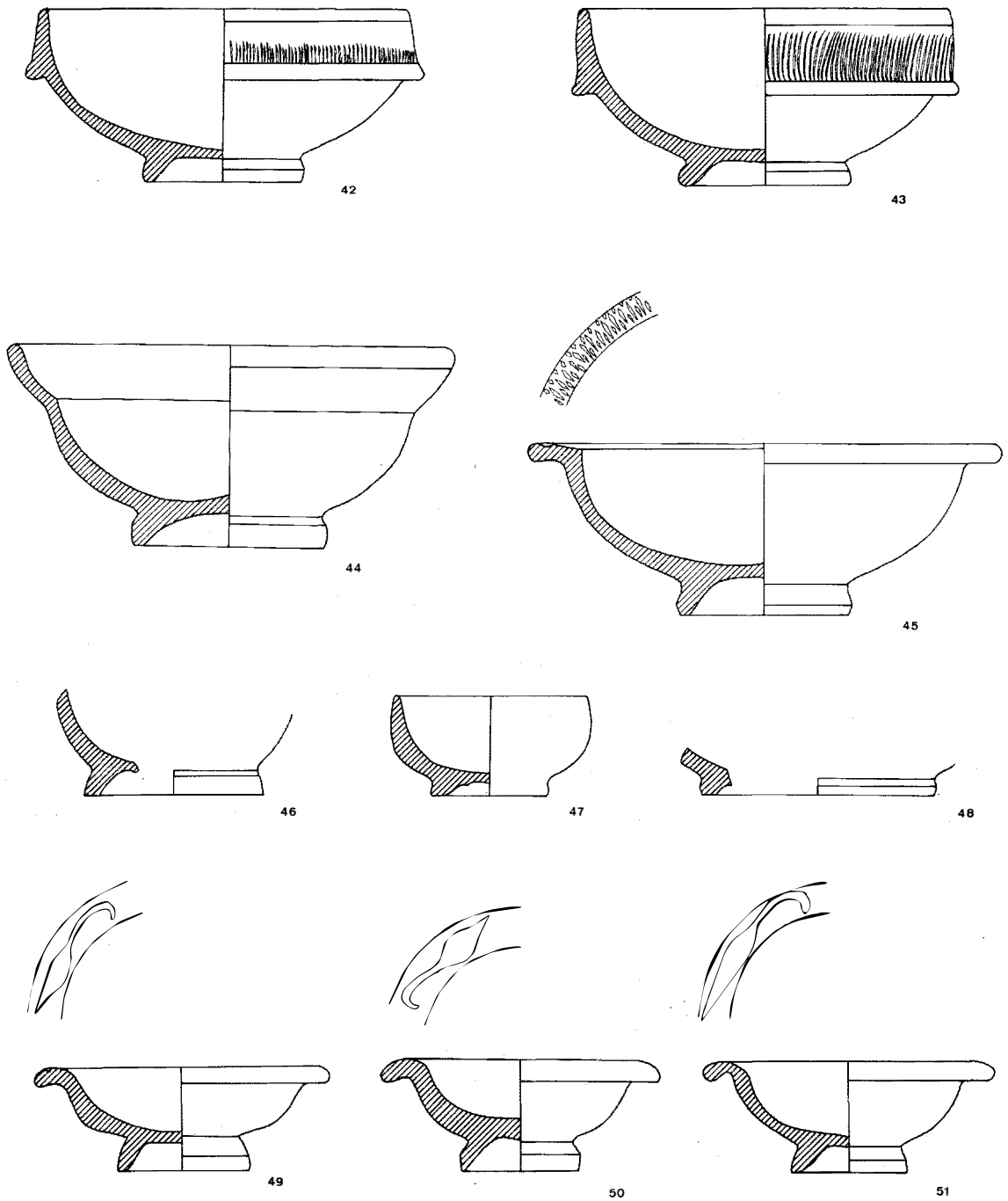

Fig. 8.—Estepa. Sigillatas lisas.

V. CERAMICA DE BARNIZ ROJO JULIO-CLAUDIO (fig.9)

Son imitaciones de Sigillata, que se extienden por Andalucía y Marruecos, estando fechadas por las excavaciones de Belo (Bolonia) entre el final del siglo I a.C. y la primera mitad del siglo I d.C. (33). Sus características comunes en cuanto a la textura y calidad de sus pastas son: color castaño o anaranjado, muy porosa, desgrasante grueso y áspero. El barniz, de color rojo, presenta tonalidades mate por la superficie externa, mientras que por el interior es brillante, si bien está perdido en muchos casos por permeabilidad y fragilidad. Los ejemplares que presentamos mantienen estas directrices comunes si bien el barniz está prácticamente perdido en todos ellos.

A) FORMA 1

- 55.—Vaso de paredes oblicuas, con una moldura interna a la altura del borde y otra un poco más abajo que le hace presentar un resalte en su pared externa. La base es plana, fondo convexo y pie anular de sección triangular con una línea marcada al exterior. Diám. boca: 12 cm.; diám. base: 4,7 cm.; alt. máx.: 5,3 cm.
- 56.—Vaso de paredes oblicuas, con una línea marcada por el exterior a la altura del borde y dos por el interior, una a la altura del borde y otra en la separación de éste con el cuerpo. Base plana, fondo convexo y pie anular de sección triangular. Diám. boca: 11,9 cm.; diám. base: 4,3 cm.; alt. máx.: 5,6 cm.
- 57.—Vaso de paredes oblicuas, borde ligeramente exvasado, presenta una moldura a la altura del borde en su parte externa y dos por la cara interna que marcan una el borde y otra la separación de éste con el cuerpo. Base plana de fondo recto y pie anular. Diám. boca: 11,7 cm.; diám. base: 4,1 cm.; alt. máx.: 5,5 cm.
- 58.—Vaso de pequeñas dimensiones, de paredes oblicuas con el borde exvasado. Presenta una moldura en su pared externa a la altura del borde y dos en la parte interna, una marcando el borde y otra en la unión entre este y el cuerpo. Base plana de fondo ligeramente cóncavo y pie grueso anular. Diám. boca: 8 cm.; diám. base: 3 cm.; alt. máx.: 3,4 cm.
- 59.—Vaso de las mismas características que el anterior, con el borde aún más exvasado. La base es de mayor grosor. Diám. boca: 8 cm.; diám. base: 3,2 cm.; alt. máx.: 3,6 cm.
- 60.—Vaso que presenta las mismas características que el n.º 56. Diám. boca: 11,6 cm.; diám. base: 4,2 cm.; alt. máx.: 5,3 cm.

B) FORMA 2

- 61.—Plato de borde exvasado que presenta una línea marcada a la altura del borde y otra hacia la mitad inferior del cuerpo por el interior. Base plana y pie anular. Diám. boca: 13,4 cm.; diám. base: 5 cm.; alt. máx.: 3 cm.
- 62.—Plato que presenta las mismas características que el n.º 61. Diám. boca: 13,4 cm.; diám. base: 5 cm.; alt. máx.: 3 cm.

(33) REMESAL, J., ROUILLARD, P. y SILLIERES, D.: "Algunos datos sobre las dos últimas campañas de excavaciones en Belo (Bolonia, Cádiz)", XIV *C.N.A.* (Vitoria, 1975), 1977, pp. 1.161-1.185.

VI. CERÁMICA DE PAREDES FINAS (figs. 10-11)

La cerámica de paredes finas que presentamos la constituyen 17 piezas. Para su descripción seguiremos fundamentalmente a F. Mayet, M. Vegas y M. T. Marabini (34). Los ejemplares que no tengan una adscripción clara a estas formas se describirán más detalladamente.

64, 65, 66, 69 y 75.—Boles y tazas con decoración a la barbotina. En éste grupo dominan las tacitas, casi siempre ligeramente carenadas y con diferentes motivos decorativos: medias lunas, escamas, pedúnculos, perlitas, reticulados y rombos. Se fabrican en dos medidas, altas y bajas.

En la Bética son muy numerosas estas tacitas, pero su difusión es mucho más grande, pues se encuentran también en Pollentia, Elche, Jávea, Tarragona, Vindonissa y Hofheim. Cronología: a partir de época Flavia (Tarragona y Hofheim) hasta finales de la misma (Munigua); todos en barro marrón-rojizo o de color ocre; barniz anaranjado o marrón-amarillento (35).

63.—Taza que, por la forma, puede identificarse con la dada por F. Mayet como XXIX A, si bien esta no presenta ningún tipo de decoración y su perfil no es hemisférico, sino que presenta una forma carenada. Tiene dos asas simétricas acanaladas que parten desde debajo del borde hasta la carena. El borde, ligeramente exvasado, está marcado por dos aristas profundas. El pie está separado del fondo por una pequeña moldura. Diám. boca: 15,5 cm.; diám. base: 6,7 cm.; alt. máx.: 9,7 cm. La pasta es anaranjada y de factura tosca, presenta una terminación con engobe en ambas superficies, si bien es poco visible por su estado de conservación. Completa. La cronología establecida por F. Mayet asimila ésta forma a época tiberiana.

64.—Taza carenada de forma Mayet XXXVIII (lám. XLVII, n.º 399), tipo 34 (fig. 27, n.º 10, p. 8) de M. Vegas. Presenta una decoración en relieve a base rombos pequeños. Diám. boca: 12,8 cm.; diám. base: 5,1 cm.; alt. máx.: 7 cm. La pasta, de color anaranjado, tiene un acabado en engobe mate naranja. Las características constantes de ésta producción hacen fecharla en el tercer cuarto del siglo I d.C. (Lamboglia: Albinium).

65.—Taza carenada de asas acanaladas. Presenta el borde ligeramente entrante y vuelto hacia el exterior. Al igual que el n.º 64, tiene todos los caracteres de la forma específica de Mayet XXXVIII (lám. XLVII, n.º 399). Diám. boca: 8,8 cm.; diám. base: 3,6 cm.; alt. máx.: 4,8 cm. La pasta naranja presenta una terminación en engobe naranja vivo en ambas superficies. Decoración de rejilla de pequeñas losanjes en barbotina. Completo. Cronología: Tercer cuarto del siglo I d.C.

66.—Taza honda carenada con el borde exvasado y marcado por una gran acanaladura, con dos asa. Presenta una decoración de perlas en relieve, formando dos bandas horizontales. El pie está separado del fondo por una pequeña acanaladura. Diám. boca: 9,2 cm.; diám. base: 4,7 cm.; alt. máx.: 7,5 cm. La pasta, naranja fuerte, presenta una terminación en engobe color naranja en ambas superficies. Completa.

67.—Bol de forma Mayet XXXIV A. Presenta una decoración de ruedecilla muy irregular. Diám. boca: 7,6 cm.; diám. base: 3,7 cm.; alt. máx.: 6 cm. Pasta anaranjada con una terminación de engobe naranja ligero en ambas superficies. Cronología: época de Claudio-Nerón.

68.—Bol hondo de forma Mayet XXXIII C, con paredes rectas ligeramente entrantes y borde marcado y vuelto

(34) VEGAS, M.: *Cerámica común romana del Mediterráneo Occidental*, Barcelona, 1973. MAYET, F.: *Les céramiques...*, *op. cit.*, nota 31. MARABINI MOEVS, M. T.: *The Roman Thin Walled Pottery from Cosa (1948-1954)*, *Memoirs of the American Academy in Rome XXXII*, American Academy in Rome, 1973. ALARÇAO, J. DE: *La cerámica comune locale et régionale*, Foulles de Conimbriga V, Paris, 1975.

(35) VEGAS, F.: *Cerámica...*, *op. cit.*, nota 34, p. 83.

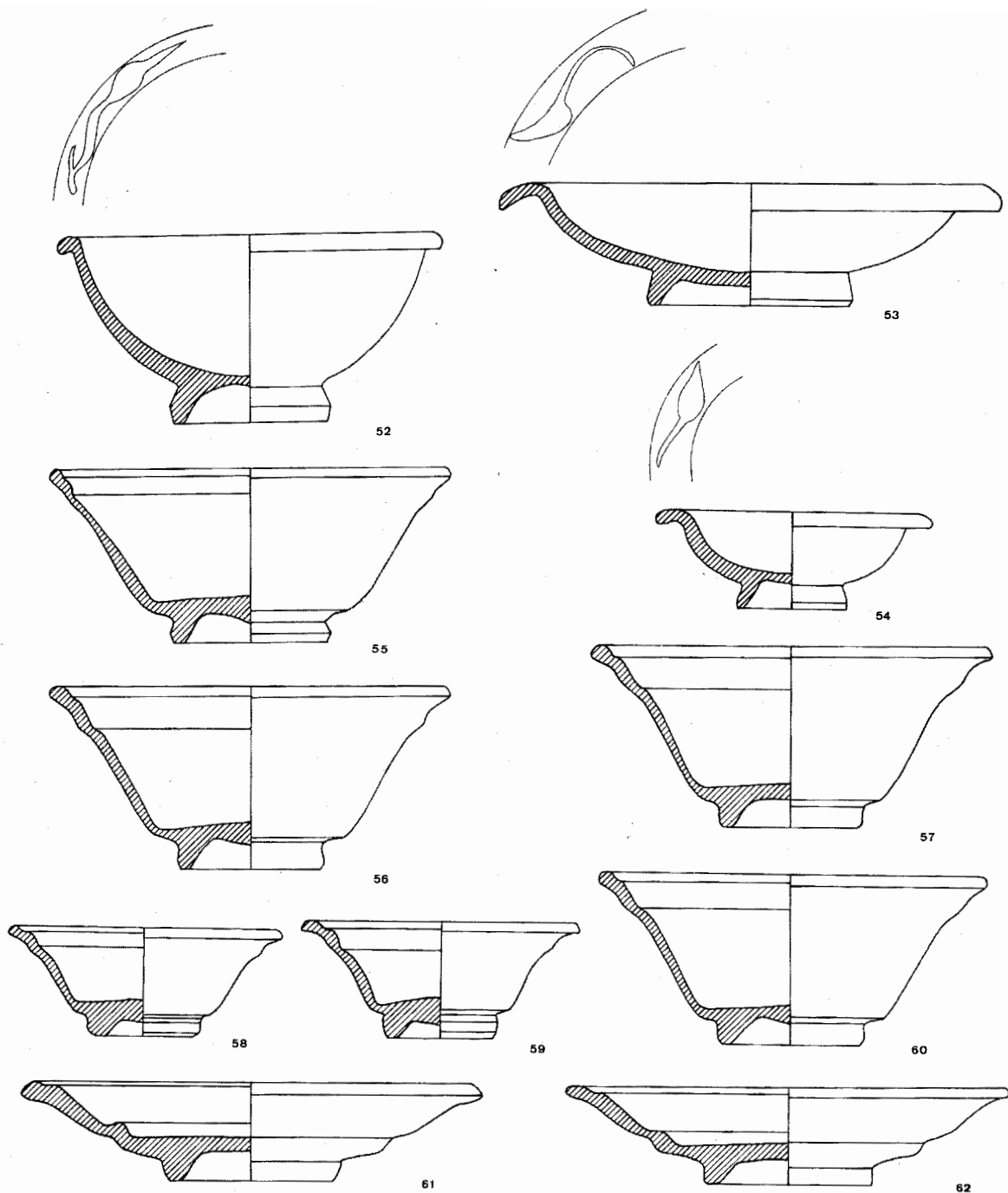

Fig. 9.—Estepa. Sigillatas lisas. Cerámica de Barniz Rojo Julio-Claudio.

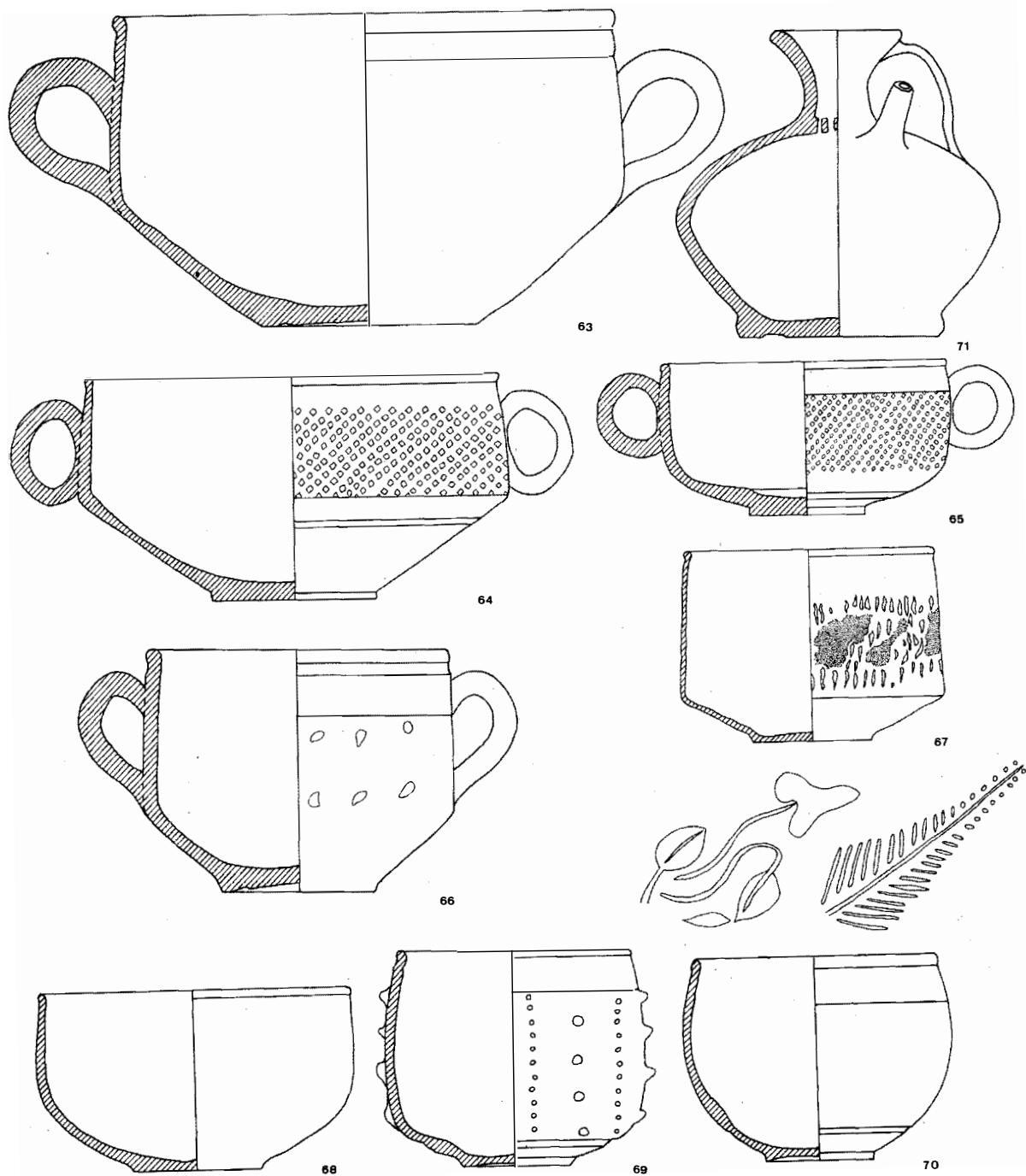

Fig. 10.—Estepa. Cerámica de paredes finas.

hacia el exterior: Es identificable también con la forma XXXVI de Marabini. Diám. boca: 9,5 cm.; diám. base: 4 cm.; alt. máx.: 5,7 cm. Pasta de color naranja clara sin terminación específica aparente por su estado de conservación. Existe un paralelo en Carmona fechable en el primer tercio del siglo I d.C., según F. Mayet. M. Vegas le dá a esta forma una cronología de mitad del siglo I d. C. Es idéntica a la n.º 13, p. 329 del estrato 2126 del Forum de Ampurias en forma Ritterling 8 sudgálica (36).

- 69.—Bol hondo de paredes ligeramente entrantes y borde marcado y vuelto hacia el exterior, en forma Mayet XXXVIII B (lám. XLIII, n.º 358). Sobre la panza y marcada por finas líneas de ranura, presenta una decoración en barbotina a base de mamelones alternando con filas de 14 perlas en disposición vertical. Diám. boca: 7 cm.; diám. base: 3,3 cm.; alt. máx.: 6,8 cm. La pasta es ocre con una terminación en engobe naranja vivo en ambas superficies. Cronología según F. Mayet del 40 al 80 d.C.
- 70.—Bol de forma Mayet XXXVII A y del tipo 35 (fig. 28, n.º 3, pág. 84) de Vegas. Presenta una decoración B de Mayet formada por una palma y tres hojas de agua (dos ovales y una triangular), tema que se repite dos veces en las paredes del vaso. Diám. boca: 7 cm.; diám. base: 3,4 cm.; alt. máx.: 6,4 cm. Pasta ocre con terminación en engobe naranja oscuro brillante. La cronología propuesta para esta forma va desde época Tiberio-Claudio hasta los Flavios. Según M. Vegas, el tipo de decoración esta muy difundido en todo el Occidente del Imperio Romano. H. Comfort, ante la cantidad de hallazgos de cerámica de este tipo en la Bética, concluye la existencia de un centro de fabricación en la Bética que abastece a Belo, Carmona, Cádiz, Ornevasco, Ventimiglia, Conrthézour, Orange, Cártago y Xanten. L. Lamboglia, por la gran difusión de ésta cerámica por la costa Ligur, señala la existencia de otro alfar en Sutri. Cronología según M. Vegas: segunda mitad del siglo I d.C.
- 71.—Vaso de forma Mayet LII B (n.º 612, 613) con asa acanalada, pico vertedero perpendicular a aquélla y filtro fragmentario entre el cuello y el cuerpo. Diám. boca: 4 cm.; diám. base: 6,1 cm.; alt. máx.: 9,5 cm. Pasta blanzuca sin ningún tipo de terminación aparente. Las paredes son más gruesas que la de los demás ejemplares.
- 72.—Forma Mayet XLII A (n.º 484), tipo 31 (fig. 25, n.º 11, p. 75) de Vegas y forma XLVI de Marabini. Decoración con barbotina formada al nivel del asa por tres filas de escamas, pedúnculos u hojas de pino sin pedúnculo, dispuestas horizontalmente. Diám. boca: 11 cm.; diám. base: 4 cm.; alt. máx.: 11,1 cm. Pasta blanzuca de textura poco homogénea con una terminación en engobe anaranjado muy irregular. Cronología según F. Mayet de la segunda mitad del siglo I d.C., y según M. Vegas de comienzos del siglo II d.C.
- 73.—Tiene las mismas características del n.º 72. Diám. boca: 11,8 cm.; diám. base: 4,2 cm.; alt. máx.: 11,1 cm.
- 74.—Taza en forma Mayet XLIII A. Presenta una decoración de medias lunas. Diám. boca: 12,7 cm.; diám. base: 4,2 cm.; alt. máx.: 7,2 cm. Pasta naranja oscura, de textura granular homogénea, con una terminación en engobe ocre muy irregular. Cronología: segunda mitad del siglo I d.C.
- 75.—Taza en forma Mayet XLIII A. Ejemplar muy parecido al anterior, aunque con el borde más exvasado y las asas, acanaladas, más achatadas horizontalmente. Diám. boca: 11,6 cm.; diám. base: 4,3 cm.; alt. máx.: 7 cm. La pasta y la terminación es igualmente de textura irregular y poco homogénea. Cronología: segunda mitad del siglo I d.C.
- 76.—Se puede asimilar probablemente a la forma VIII B de Mayet, aunque éste presenta asas y el pie está separado del fondo por una acanaladura. Diám. boca: 8,7 cm.; diám. base: 3,8 cm.; alt. máx.: 10,9 cm. Pasta blanzuca sin terminación especial. Cronología: segunda mitad del siglo I d.C.
- 77.—Forma Mayet XLII y una variante de la forma V de Marabini. Decoración basada en motivos intermedios

(36) AQUILUE ABADIAS, J. *et alii*: *El Forum Romá D'Empúries (excavacions de l'any 1982)*, Barcelona, 1984.

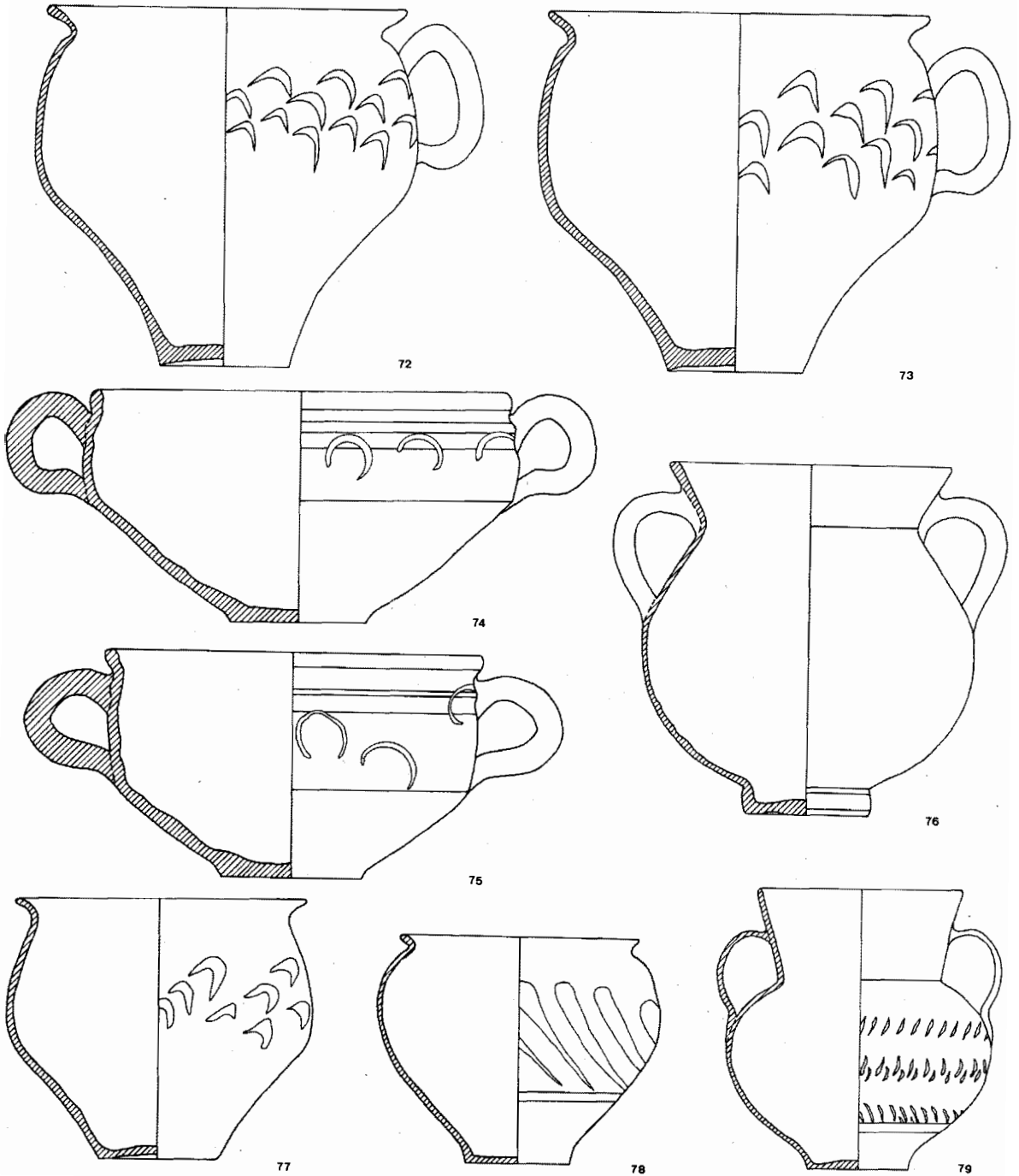

Fig. 11.—Estepa: Cerámica de paredes finas.

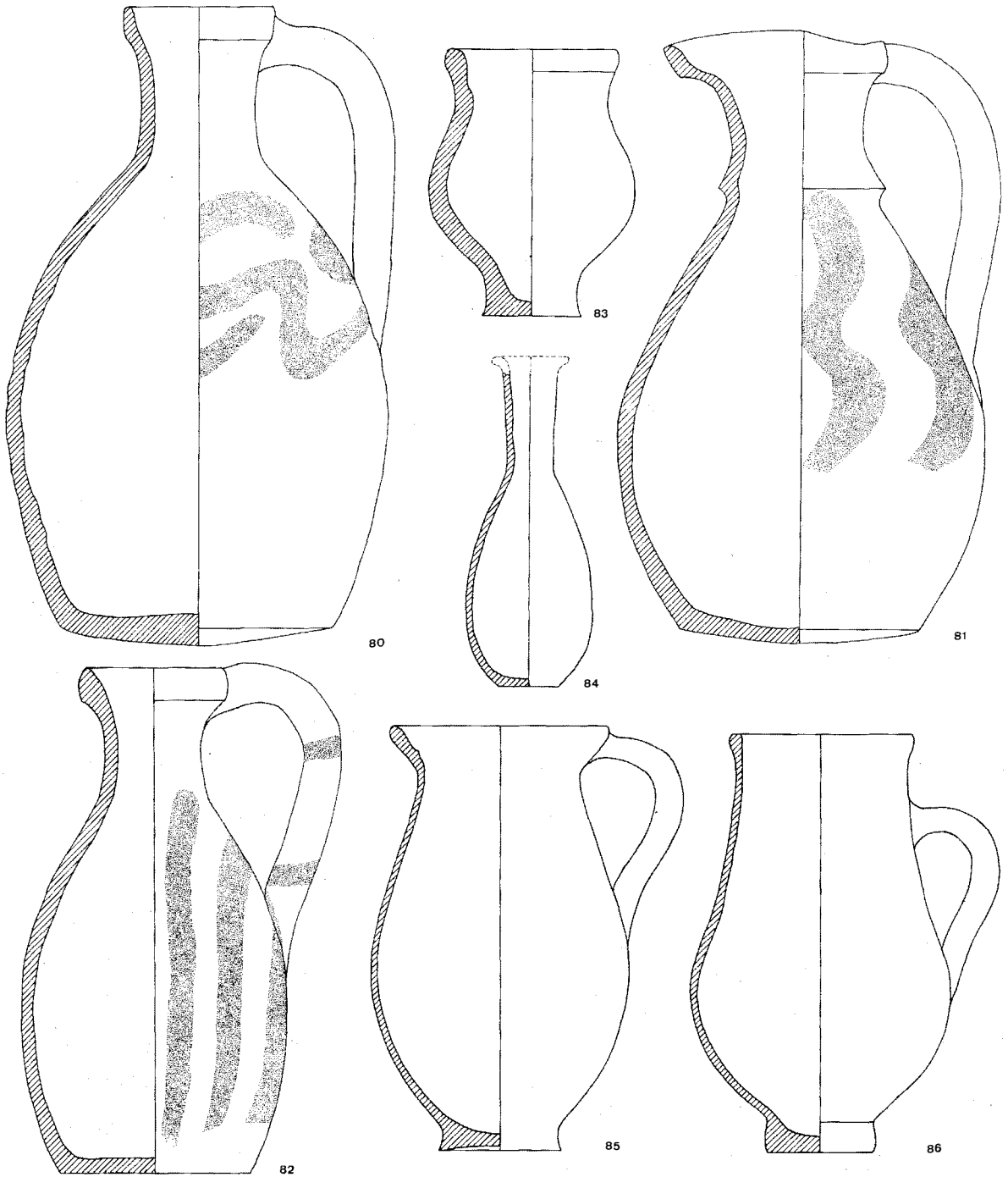

Fig. 12.—Estepa. Cerámica común.

entre medias lunas y hojas de pino sin pedúnculo. Diám. boca: 9 cm.; diám. base: 3,6 cm.; alt. máx.: 8,2 cm. Pasta de color naranja clara, de textura poco homogénea con una terminación en engobe ocre ligero con reflejos metálicos. Cronología propuesta por F. Mayet: segunda mitad del siglo I d.C.; por M. Vegas: Claudio-Nerón.

- 78.—Vaso pequeño de forma idéntica a Mayet XLII, aunque la decoración no es la asimilada a ella. En este vaso está formada por hojas lanceoladas dispuestas oblicuamente y paralelas entre si. Diám. boca: 7,3 cm.; diám. base: 3,2 cm.; alt. máx.: 7,1 cm. Pasta naranja y terminación en engobe del mismo color naranja muy claro en ambas superficies. Cronología: segunda mitad del siglo I d.C.
- 79.—Vaso globular, de cuello marcado y perfil abierto, con asas de cuatro acanaladuras. F. Mayet no da nombre a esta forma por su carácter único, llamándola Divers II con el n.º 642 de su catálogo. Sobre la panza presenta una decoración de ruedecilla en tres bandas. Diám. boca: 6,2 cm.; diám. base: 3,1 cm.; alt. máx.: 8,7 cm. Pasta de las llamadas de cáscara de huevo, de color blancuzco.

VII. CERAMICA COMUN (figs. 12-15)

- 80.—Jarra de cuerpo globular con cuello marcado y borde ligeramente engrosado, con un asa que arranca desde el borde hasta la mitad del cuerpo. Presenta la base ligeramente convexa. Diám. boca: 4,7 cm.; diám. base: 8,5 cm.; alt. máx.: 20 cm. La superficie exterior, de color beige blancuzco y textura granular, presenta una decoración de líneas onduladas de color anaranjado sobre la parte superior del cuerpo. Completo.
- 81.—Jarra de cuerpo piriforme con el cuello marcado mediante una profunda arista. El borde marcado presenta pico vertedero. Tiene un asa que arranca desde el borde hacia la mitad del cuerpo. Diám. boca: 7 cm.; diám. base: 7,5 cm.; alt. máx.: 19,2 cm. La superficie externa, de color beige blancuzco y textura granulosa, presenta una decoración de líneas onduladas verticales que parten de la arista de separación del cuerpo y el cuello hasta la mitad inferior de la vasija. La base es ligeramente convexa. Completo.
- 82.—Jarra de cuerpo ovoide con cuello marcado y borde engrosado hacia el exterior. La base es plana. Presenta una gran asa que arranca desde el borde hacia la mitad del cuerpo. Diám. boca: 4,5 cm.; diám. base: 6 cm.; alt. máx.: 15,9. La superficie externa, de color anaranjado blancuzco y textura granulosa, presenta una decoración en bandas irregulares y verticales que van desde la parte inferior del cuello hasta casi el fondo de la vasija. Así mismo el asa presenta este mismo tipo de decoración, si bien las bandas son horizontales. Completo.
- 83.—Vasito de cuerpo globular, cuello marcado y borde engrosado. Tiene un pie relativamente alto y fondo plano. Diám. boca: 5,4 cm.; diám. base: 3,1 cm.; alt. máx.: 8,3 cm. La superficie exterior, marrón anaranjada, de textura granulosa, presenta una factura tosca. Completo.
- 84.—Botellita de cuerpo piriforme, cuello alto y marcado y fondo plano. Pertenece al tipo 30 b según la tipología de Haltern (37). Diám. boca: 2,4 cm.; diám. base: 1,9 cm.; alt. máx.: 10,4 cm. La superficie externa, de color grisáceo, presenta una textura de grano muy fino y depurado, por lo que su tratamiento es muy cuidado. Incompleto, le falta parte del cuello y el borde. La concreción calcárea le afecta en casi su totalidad. Recuerda también en la forma a la encontrada en las excavaciones de la necrópolis romana de Mahón y fechada en el período de Tiberio-Claudio (38). Cronología: desde el siglo I a.C. al siglo I d.C., en que se desplaza por las de vidrio.

(37) VEGAS, M.: *Clasificación tipológica preliminar de algunas formas de la cerámica común romana* Publ. Eventuales Univ. Barcelona 8, Barcelona, 1964, p. 44.

(38) RITA LARRUECA, M. C.: *Las necrópolis romanas de Mahón-Menorca*, Institut D'Estudi Balearic, Palma de Mallorca, 1982, lám. VI, 5.

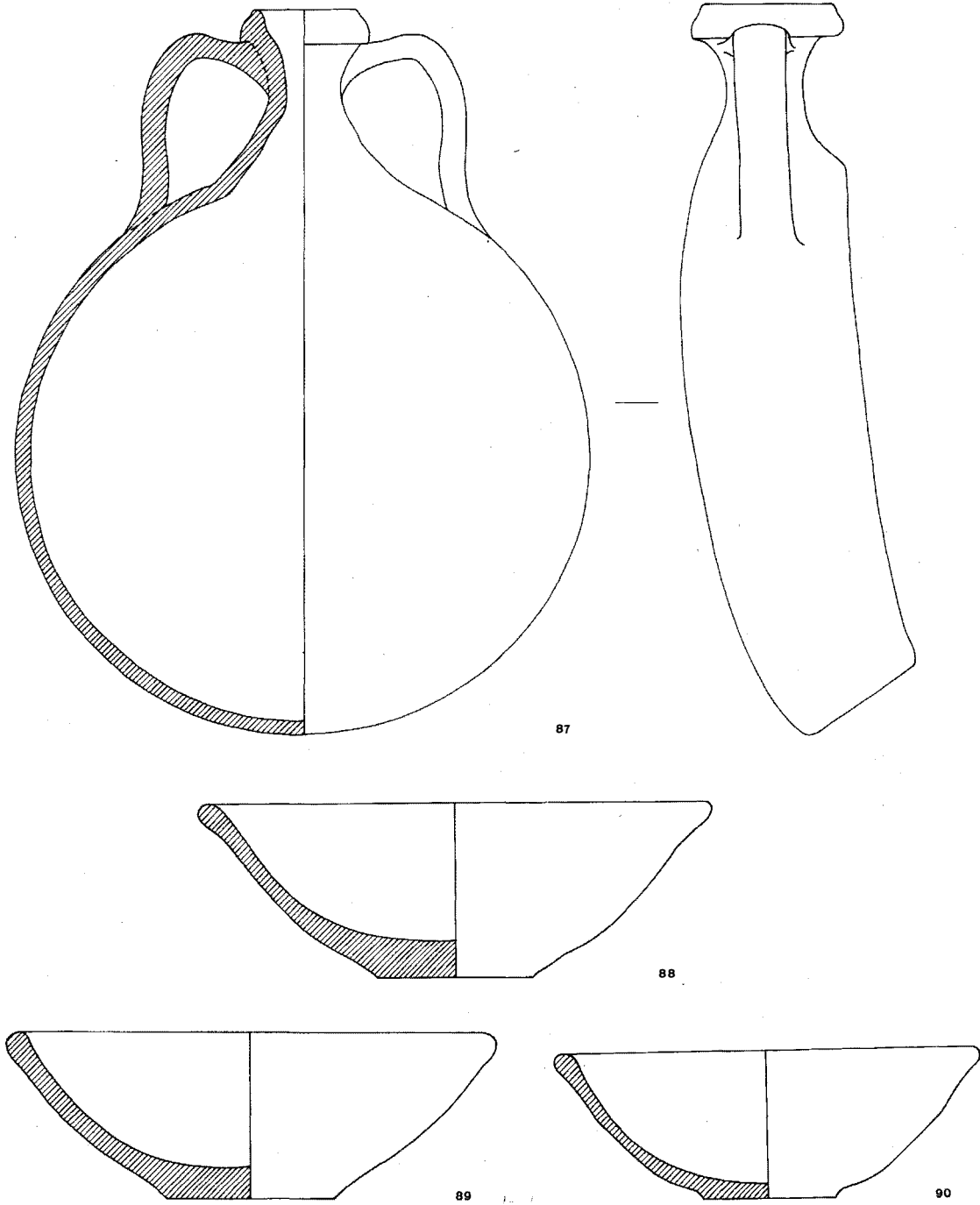

Fig. 13.—Estepa. Cerámica común.

- 85.—Jarrita de cuerpo ovoide, con cuello marcado y borde saliente, con pie marcado y ligeramente cóncavo. Presenta un asa que parte del borde hasta la mitad del cuerpo. Diám. boca: 6,8 cm.; diám. base: 3,8 cm.; alt. máx.: 13,3 cm. Superficie exterior de color anaranjado y textura de grano muy fino. Incompleta, falta parte del borde.
- 86.—Jarrita de cuerpo ovoide con el borde engrosado, pie marcado y fondo plano. Presenta un asa que parte de la mitad superior del cuerpo hasta la parte central del mismo. Diám. boca: 5,7 cm.; diám. base: 3,3 cm.; alt. máx.: 13,2 cm. La superficie exterior de color marrón anaranjado claro con algunas irregularidades de cocción en manchas grisáceas, presenta una textura de grano muy fino y depurado, lo que le hace tener un tratamiento de pasta muy cuidado. Incompleto. Fragmentado y reconstruido.
- 87.—Cantimplora de cuerpo esférico, cuello marcado y borde moldurado e igualmente marcado. Presenta un asa que parte desde debajo del borde hacia la parte superior del cuerpo. Diám. boca: 3,2 cm.; alt. máx.: 21,9 cm.; grosor máx.: 5,3 cm.; La superficie exterior, de color beige anaranjado, es de cocción irregular y textura granulosa. Completo.
- 88.—Cuenco con el borde marcado y engrosado hacia el exterior. Diám. boca: 15,5 cm.; diám. base: 4,7 cm.; alt. máx.: 5,3 cm. La superficie exterior es de color grisáceo y de textura de grano fino, está bien cuidada. Completo.
- 89.—Cuenco con el borde marcado y engrosado y fondo plano abultado. Diám. boca: 14,7 cm.; diám. base: 5 cm.; alt. máx.: 5,1 cm. Superficie exterior de color beige-marrón claro y de textura granulosa. Presenta muchas concreciones calcáreas. Completo.
- 90.—Cuenco con borde engrosado y pie marcado. Diám. boca: 12,8 cm.; diám. base: 4 cm.; alt. máx.: 4,5 cm. La superficie exterior es de color beige-marrón claro y textura granulosa. Completo.
- 91.—Jarra de cuerpo globular, que presenta una arista en la parte superior. Tiene el cuello marcado, separado del borde, apuntado por dos aristas bien marcadas. Tiene un asa que arranca desde debajo del borde hasta la parte alta del cuerpo. Diám. boca: 4,3 cm.; alt. máx. conservada: 13 cm. La superficie exterior, de color anaranjado y textura granulosa, presenta una decoración de bandas rojas paralelas, oblicuas e irregulares sobre la parte alta del cuerpo y cuello. La superficie interior presenta una terminación irregular con un tratamiento no cuidado. Se aprecian concreciones que afectan a las zonas decoradas. Incompleta, falta parte inferior del cuerpo y fondo.
- 92.—Orza de pequeñas dimensiones de cuerpo globular, cuello marcado, borde saliente y pie marcado, con el fondo plano. Diám. boca: 8,1 cm.; diám. base: 3,5 cm.; alt. máx.: 8,9 cm. Superficie exterior grisácea oscura, presenta un tratamiento cuidado. Completo. Fragmentado y reconstruido.
- 93.—Jarrita de cuerpo globular, cuello marcado y fondo plano que presenta un asa que arranca desde debajo del borde hasta la parte superior del cuerpo. Diám. base: 4,8 cm.; alt. máx. conservada: 12,7 cm. La superficie exterior, anaranjada, tiene un tratamiento cuidado, siendo sus paredes bastante finas. Incompleto. Falta el borde. Recuerda en la forma al tipo 41 descrito por Beltra en las excavaciones de Pollentia (Lám. LXIV). Cronología: siglo II d.C. (39).
- 94.—Cantimplora de cuerpo globular, cuello marcado, borde engrosado y fondo ligeramente apuntado, presenta un asa que arranca desde debajo del borde hasta la parte superior del cuerpo. Diám. boca: 4 cm.; alt. máx.: 21,9 cm.; anchura máx.: 16,8 cm.; grosor máx.: 5,2 cm. Superficie exterior beige-anaranjada de cocción irregular. Presenta una textura granulosa. Completa.

(39) BELTRAN LLORIS, M.: *Cerámica romana. Tipología y clasificación*, Zaragoza, 1978.

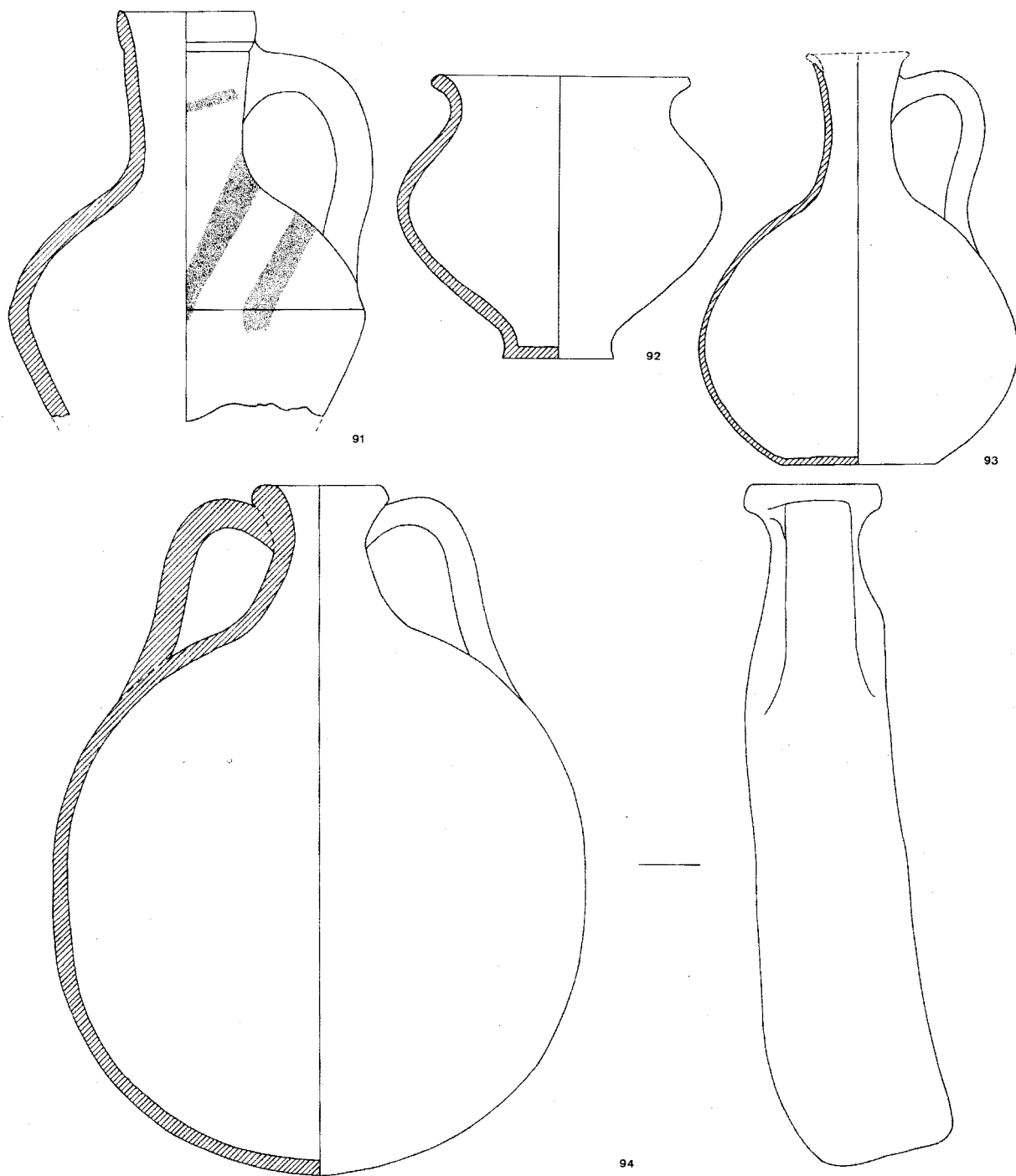

Fig. 14.—Estepa. Cerámica común.

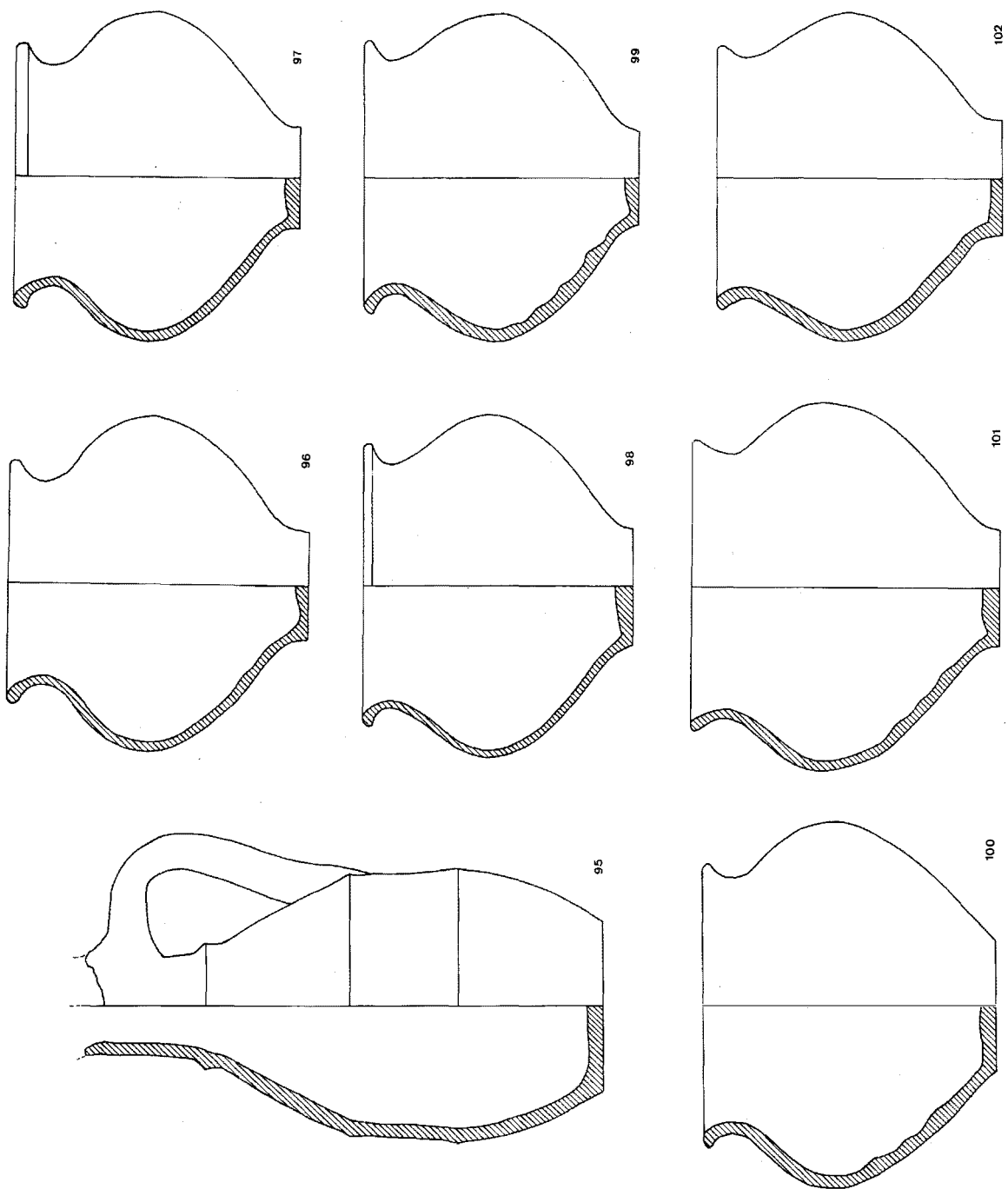

Fig. 15.—Estepa. Cerámica común.

- 95.—Jarra de forma piriforme, cuello marcado y fondo plano que presenta tres molduras, una que separa el cuello del cuerpo y dos que marcan la parte superior e inferior del cuerpo respectivamente. Tiene un asa que arranca del cuello hasta la parte superior del cuerpo. Diám. base 5,3 cm.; alt. máx. conservada: 16 cm. Superficie externa beige-blancuzca de textura granulosa. Presenta algunas concreciones. Incompleta, falta el borde.
- 96.—Orza de características similares a las del n.º 92, si bien el fondo por el interior es abultado. Diám. boca: 7,4 cm.; diám. base: 3,3 cm.; alt. máx.: 9,1 cm. Superficie exterior de color anaranjado-grisáceo debido a la cocción irregular. Presenta concreciones. Completa.
- 97.—Orza de característica similares a la n.º 96, si bien tiene el borde marcado mediante una arista externa. Diám. boca: 8,1 cm.; diám. base: 3,1 cm.; alt. máx.: 8,7 cm. Superficie exterior grisácea de factura cuidada. Completa.
- 98.—Orza de parecidas características a la n.º 97. Diám. boca: 8,6 cm.; diám. base: 3,6 cm.; alt. máx.: 8,2 cm. Superficie exterior marrón-beige con manchas de color grisáceo debido a la cocción. Factura cuidada. Concreciones. Falta un pequeño fragmento del borde.
- 99.—Orza de parecidas características a la n.º 96, si bien la pared interior presenta irregularidades del torno. Diám. boca: 8,3 cm.; diám. base: 2,9 cm.; alt. máx.: 8,3 cm. Superficie exterior rojizo anaranjada, con gran cantidad de concreciones y terminación muy regular y bastante cuidada. Completo.
- 100.—Orza de iguales características a las del n.º 99. Diám. boca: 8,7 cm.; diám. base: 4 cm.; alt. máx.: 8,9 cm. Superficie exterior marrón-grisácea oscura. El tratamiento no se puede observar dada la concreción generalizada que recubre la vasija. Completa.
- 101.—Orza de iguales características a las descritas en el n.º 100. Diám. boca: 8,8 cm.; diám. base: 3,5 cm.; alt. máx.: 9,3 cm. Superficie exterior grisácea, de cocción irregular con una terminación cuidada. Presenta algunas concreciones. Completa.
- 102.—Orza de similares características a la descrita en el n.º 92. Diám. boca: 8 cm.; diám. base: 3,5 cm.; alt. máx.: 8,7 cm. Superficie exterior anaranjada-grisácea. Recibe un tratamiento cuidado. Completa.

CONSIDERACIONES FINALES

Es difícil poder obtener unas valoraciones globales de los restos de cultura material aquí presentados, ya que como se dijo en la introducción los vasos documentados forman un segmento del registro arqueológico que presenta una problemática relativa a su información contextual, pues se trata de una recogida asistemática, si bien se puede precisar que los hallazgos que conforman esta colección se localizan en torno a los cascos urbanos de Estepa y Lora de Estepa. Por lo tanto, aunque arrancadas estas vasijas cerámicas de su matriz contextual y por ello carentes de información relativa al yacimiento de donde proceden, a su posición estratigráfica, a su valor cronológico, a su asociación espacial con otros ítems arqueológicos, etc., no obstante, nos proporcionan una información de carácter tipológico y formal que pensamos que puede ser útil para todos aquellos especialistas en cerámica romana, ya que la colección presentada ofrece una amplia gama de formas y tipos cerámi-

cos, a lo que se añade una serie importante de marcas en sigillata que puede proporcionar pistas para rastrear las líneas comerciales de distribución de la sigillata en esta zona.

De la cerámica presentada el componente más elevado está representado por la terra sigillata sudgálica (27) y la hispánica (25), siendo más escasa, tan solo 2 vasos, la itálica. Es bastante interesante el amplio número de marcas en terra sigillata sudgálica, un total de 24, que indican las fuertes relaciones comerciales que tuvieron lugar entre esta zona y los talleres cerámicos del sur de la Galia. Es interesante resaltar que el mayor número de las marcas pertenecen del taller de la Graufesenque, con la única excepción de cuatro de ellas: una en sigillata sudgálica, forma Drag. 27, procedente posiblemente del taller de Lezoux; la segunda en sigillata hispánica, forma Drag. 27 adscrita a uno de los grandes centros de producción como es el de *Tritium Magallum* (La Rioja); las dos restantes están realizadas por alfareros aretinos, una en sigillata itálica, forma indeterminada, y la otra en sigillata sudgálica, forma Haltern 8. Estas dos últimas probablemente se situarían en el último periodo de producción de estos talleres.

Esta comarca, en función de su situación geográfica como lugar de paso entre la Baja Andalucía y las altiplanicies granadinas, presenta una posición estratégica óptima y ya desde época prehistórica muestra un poblamiento estable, como se desprende de los asentamientos documentados en ella, y que va a perdurar hasta época romana. La cerámica presentada hace referencia precisamente al siglo I y II d.C. —Alto Imperio—, época que arqueológicamente está menos investigada, ya que de época prehistórica se han realizado excavaciones en Gilena y Antequera y de época bajo imperial conocemos los trabajos de Lora de Estepa, Gilena y Casariche. Por tanto, aporta este conjunto de material una información valiosa que testifica unas relaciones comerciales muy concretas con el Mediterráneo Occidental como lo demuestra la presencia de cerámicas de paredes finas y las conexiones con los talleres itálicos y sudgálicos, que vienen a confirmar el alto grado de romanización de esta comarca.